

HL 40 E-S

Ölbrenner / Oil burner / Brûleur fioul

DE: Technische Information, Montage- und Betriebsanleitung

EN: Technical information, Assembly and operating instructions

FR: Caractéristiques techniques, Instructions de montage et de service

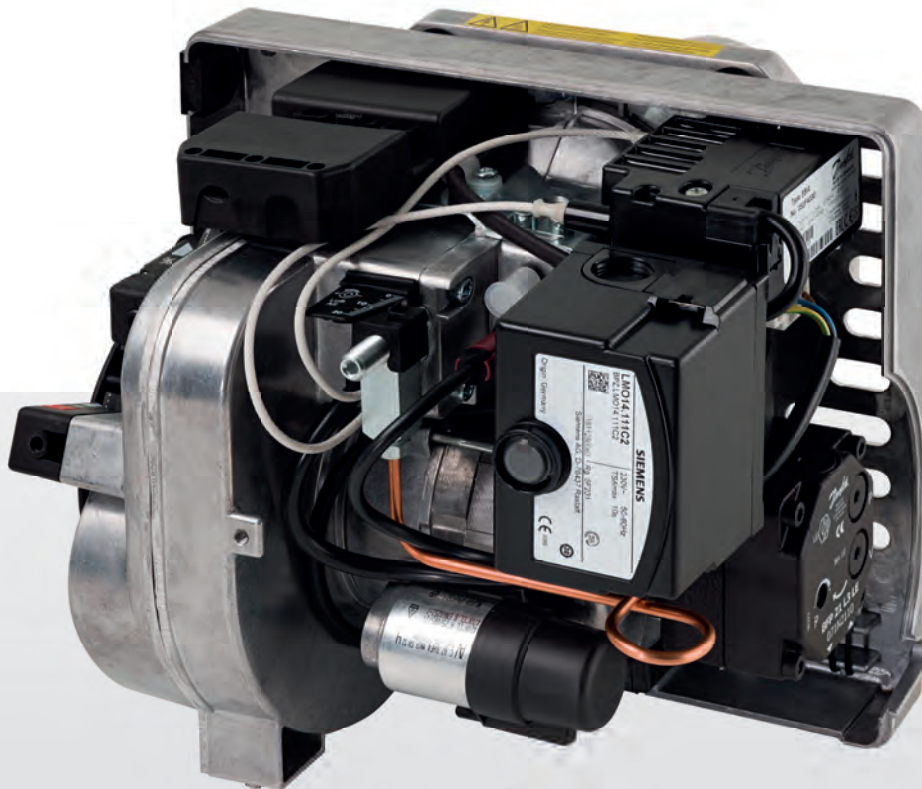

HL 40 ELV-S Ölbrenner

HL 40 ELV-S Oil burner

HL 40 ELV-S Brûleur fioul

Montage- und Betriebsanleitung
 Assembly and operating instructions
 Instructions de montage et de service

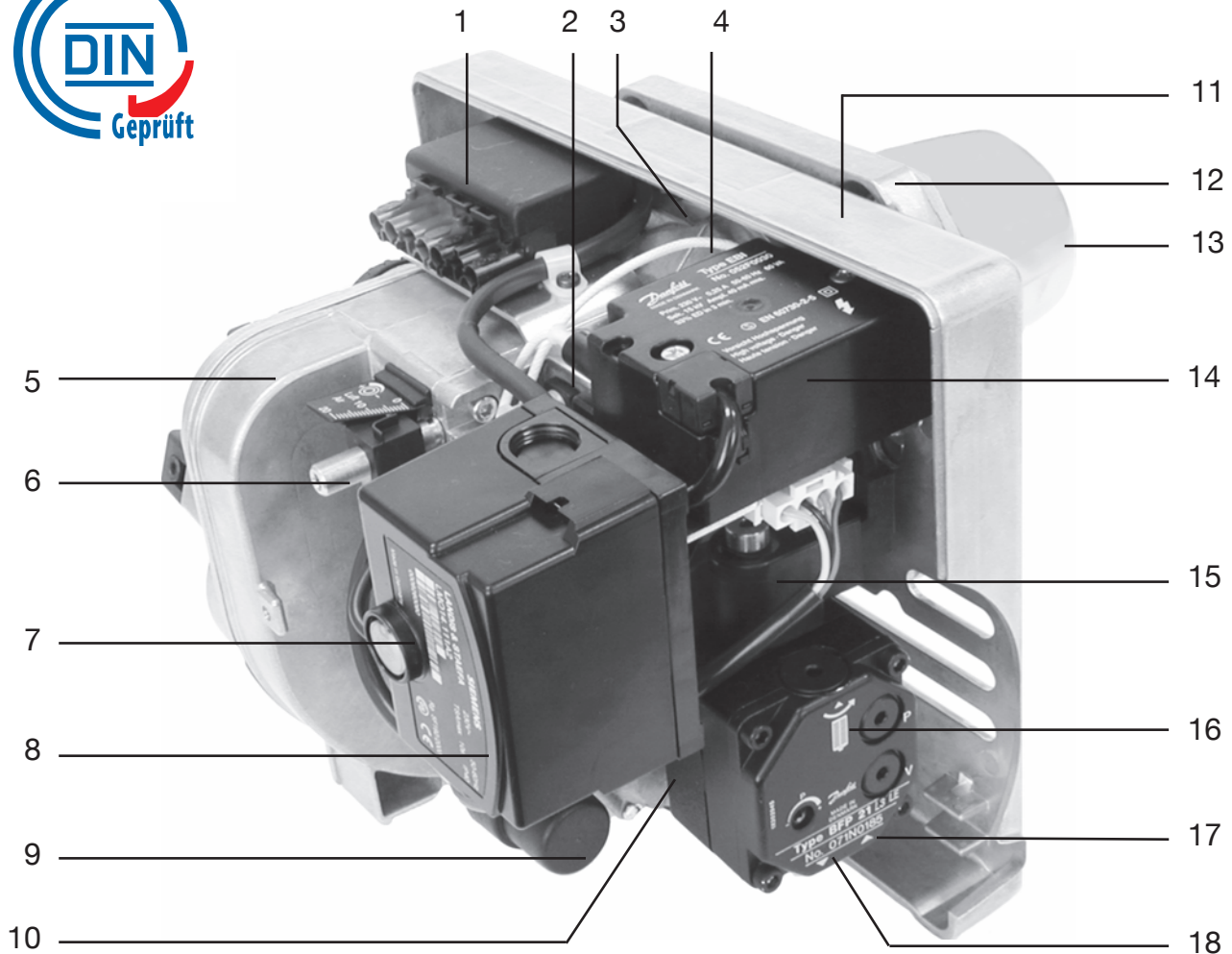

(D)

(GB)

(F)

- 1 Anschlußstecker
- 2 Fotowiderstand
- 3 Service-Schraube
- 4 Zündkabel
- 5 Brennergehäuse
- 6 Stellschraube
- 7 Kontrollleuchte
- 8 Ölfeuerungsautomat
- 9 Motorkondensator
- 10 Motor
- 11 Grundplatte
- 12 Flansch
- 13 Brennerrohr
- 14 Zündeinheit
- 15 Magnetventil
- 16 Ölpumpe
- 17 Sauganschluß
- 18 Rücklaufanschluß

- 1 Connection plug
- 2 Photo-resistor
- 3 Service screw
- 4 Ignition cable
- 5 Burner housing
- 6 Setscrew
- 7 Control lamp
- 8 Automatic oil firing unit
- 9 Motor capacitor
- 10 Motor
- 11 Base plate
- 12 Flange
- 13 Burner pipe
- 14 Ignition unit
- 15 Solenoid valve
- 16 Oil pump
- 17 Suction connection
- 18 Return flow connection

- 1 Fiche de raccordement
- 2 Photorésistance
- 3 Vis de service
- 4 Câble d'allumage
- 5 Carter du brûleur
- 6 Vis de réglage
- 7 Lampe témoin
- 8 Dispositif d'allumage automatique
- 9 Condensateur du moteur
- 10 Moteur
- 11 Plaque de montage
- 12 Bride
- 13 Tube de brûleur
- 14 Unité d'allumage
- 15 Electrovanne
- 16 Pompe à fioul
- 17 Raccordement d'aspiration
- 18 Raccordement de retour



Abbildung 1 / Figure 1



Abbildung 2 / Figure 2

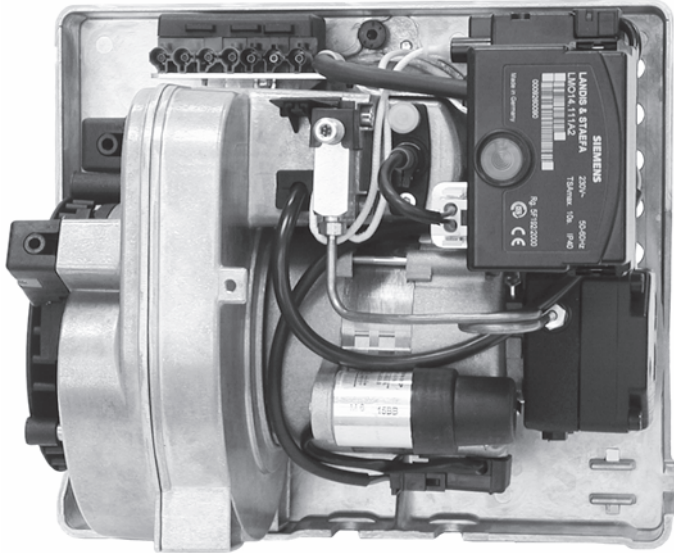

Abbildung 3 / Figure 3

Sehr geehrter Kunde,

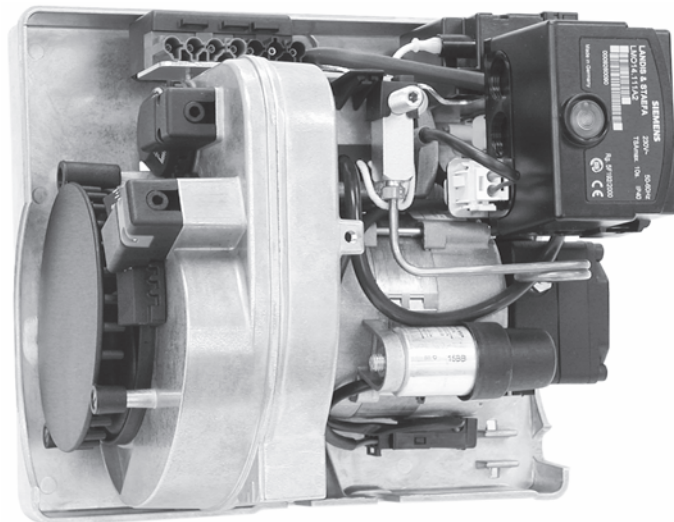
wir freuen uns, daß Sie sich für unser Brennerfabrikat entschieden haben. Wir sind der Überzeugung, daß Ihre Entscheidung richtig war. Sie besitzen einen Markenölbrenner, der unter Verwendung erstklassiger Brennerkomponenten gefertigt wurde. Jeder Brenner wird bei einer sorgfältigen Endkontrolle unter betriebsähnlichen Bedingungen geprüft. Sollte sich dennoch ein Fehler eingeschlichen haben, was nach menschlichem Ermessen nie 100%ig ausgeschlossen werden kann, so lassen Sie uns dies bitte sofort wissen. Wir werden alles tun, um schnellstens im Rahmen unserer zweijährigen Werksgarantie das kostenlose Ersatzteil zu liefern. Sie haben auf alle Brennerbauteile (außer Düse) 2 Jahre Werksgarantie. Diese Montage- und Betriebsanleitung enthält wichtige Informationen für die Montage und Einstellung des Ölbrenners. Wir empfehlen die Montage, Inbetriebnahme, Einregulierung und Wartung durch einen Fachmann ausführen zu lassen. Die jedem Brenner beige packte Bedienungsanleitung muß gemäß DIN 4755 an sichtbarer Stelle im Heizraum aufgehängt und unbedingt vom Betreiber der Ölfeuerungsanlage sorgfältig durchgelesen werden. Lassen Sie sich auch von Ihrem Installateur bei der Übergabe der Anlage von der Funktion und der Bedienung des Brenners unterrichten. Um über viele Jahre einen energiesparenden und emissionsarmen Betrieb zu gewährleisten, sollten Sie, wie auch in DIN 4755 empfohlen, Ihre Ölfeuerungsanlage mindestens 1 mal im Jahr durch einen Fachmann warten lassen. Am besten im Rahmen eines Wartungsvertrages. Wir wünschen Ihnen mit Ihrem neuen Ölbrenner einen energiesparenden, umweltfreundlichen und störungsfreien Betrieb.

Mit freundlicher Empfehlung
Herrmann GmbH u. Co. KG
 Liststraße 8
 D-71336 Waiblingen
 Tel. +49 (0)71 51/9 89 28-0
 Fax +49 (0)71 51/9 89 28-49
 E-Mail info@herrmann-burners.de
 Internet www.herrmann-burners.de

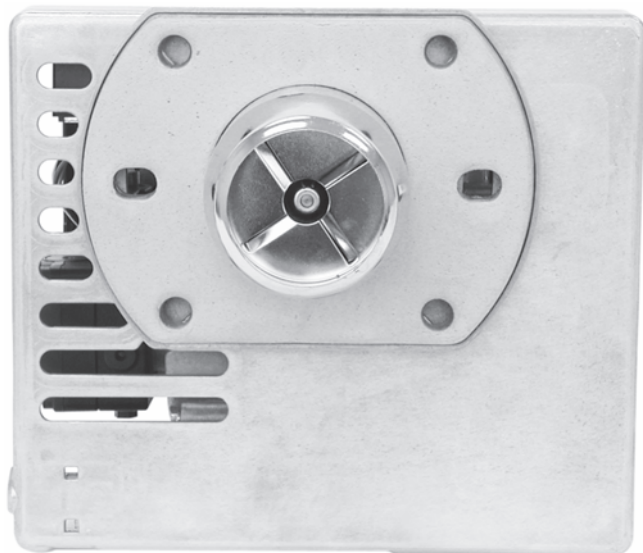
Inhaltsverzeichnis

1. Technische Daten	4
1.1 Brennerleistung	4
1.2 Zulassung	4
1.3 Arbeitsfeld	4
1.4 Brennstoff	4
1.5 Elektrische Daten	4
1.6 Schallemissionen	4
1.7 Brennermaße	4
1.8 Typenschlüssel	4
1.9 Serienmäßiger Lieferumfang	4
1.10 Brennerkomponenten	6
2. Montage	6
2.1 Anschlußmaße	6
2.2 Montage des Brenners	6
2.3 Serviceposition	6
2.4 Montage der Düse	6
2.5 Düsentabelle	8
2.6 Feuerraum - Mindestabmessungen	8
2.7 Ölversorgung	8
2.8 Ölleitungen - Dimensionen	8
2.9 Ölanschluß am Brenner	10
2.10 Elektroanschluß	10
2.11 Allgemeine Kontrollen	10
3. Inbetriebnahme	10
3.1 Einregulierung des Brenners	12
3.2 Kaminzug	12
3.3 Verbrennungsluft	12
3.4 Rußzahl	12
3.5 Öldruck	14
3.6 Abgasverluste	14
3.7 Abschluß und Sicherheitsprüfung	14
3.8 Schornstein	16
3.9 Abgasthermometer	16
3.10 Betriebsstundenzähler	16
3.11 Heizölzähler	16

Dear Customer,

We are pleased about your decision to purchase this oil burner. We are convinced that your decision was the right one. You now have a brandname oil burner, which was produced using first-class burner components. Each single burner has been subjected to a thorough final inspection and tested under operation-simulated conditions. However, if a fault does happen to arise, which can never be 100 percent excluded as far as is humanly possible, please inform us of this immediately. We will do everything in our power to supply you with spare parts as quickly as possible free of charge in the scope of our two-years factory guarantee. You have a factory guarantee of two years on all burner components (except for the nozzle). These assembly and operating instructions contain important information for the assembly and adjustment of the oil burner. We recommend having the assembly, initial operation, adjustment and maintenance carried out by a specialist. The operating instructions included with each burner must be posted up at clearly visible places in the heating room in accordance with DIN 4755 and must be carefully read by the operator of the oil firing system. Have your installation mechanic inform you about the burner functions and operation with transfer of the system. In order to guarantee efficient and non-polluting operation for many years to come, you should have your oil firing system serviced at least once per year by a specialist, as recommended in DIN 4755. This can be performed the best in the scope of a service contract. We wish you enjoy energy-saving, non polluting and fault-free operation of your new oil burner system.

Yours faithfully,

Herrmann GmbH u. Co. KG

Liststraße 8

D-71336 Waiblingen / Germany

Phone +49 (0)71 51/9 89 28-0

Fax +49 (0)71 51/9 89 28-49

E-Mail info@herrmann-burners.de

Internet www.herrmann-burners.de

Table of contents

1. Technical data	5
1.1 Burner performance	5
1.2 Approval	5
1.3 Operating range	5
1.4 Fuel	5
1.5 Electrical data	5
1.6 Acoustic emissions	5
1.7 Burner dimensions	5
1.8 Type code	5
1.9 Standard scope of delivery	5
1.10 Burner components	7
2. Assembly	7
2.1 Connection dimensions	7
2.2 Assembly of the burner	7
2.3 Service position	7
2.4 Assembly of the nozzle	7
2.5 Nozzle table	9
2.6 Furnace - minimum dimensions	9
2.7 Oil supply	9
2.8 Oil line dimensions	9
2.9 Oil connection to the burner	11
2.10 Electrical connection	11
2.11 General inspections	11
3. Initial operation	11
3.1 Adjusting the burner	13
3.2 Chimney draft	13
3.3 Combustion air	13
3.4 Soot number	13
3.5 Oil pressure	15
3.6 Exhaust gas loss	15
3.7 Final and safety tests	15
3.8 Chimney	17
3.9 Exhaust gas thermometer	17
3.10 Hours of operation counter	17
3.11 Heating oil meter	17

Cher Client,

nous sommes heureux que vous ayez choisi un brûleur de notre fabrication. Nous sommes convaincus que vous avez fait le bon choix. Vous possédez à présent un brûleur à fioul de qualité, fabriqué à partir de composants de première qualité.

Chaque brûleur est soumis à un contrôle final rigoureux, dans des conditions analogues à celles de son utilisation future. Cependant, si un défaut avait quand même échappé à notre vigilance, ce qui, humainement, ne peut jamais être exclu à 100 %, veuillez nous le communiquer aussitôt.

Nous ferons le nécessaire pour vous remplacer le plus vite possible et gratuitement la pièce défectueuse, dans le cadre de notre garantie d'un an. Toutes les pièces du brûleur (exceptée la gicleur) sont garanties d'un an (voir également la carte de garantie ci-jointe). Ces instructions de montage et de service contiennent des informations importantes concernant le montage et le réglage du brûleur à fioul. Nous vous conseillons de confier le montage, la mise en service, le réglage et l'entretien à un spécialiste. Conformément aux dispositions DIN 4755, les instructions de service qui accompagnent chaque appareil doivent être affichées bien en vue dans la salle de chauffage et impérativement lues avec attention par l'utilisateur de l'installation à fioul. Lors de la réception de l'appareil, faites-vous expliquer par votre installateur le fonctionnement et le maniement du brûleur. Afin de garantir un fonctionnement pauvre en émissions et économisant l'énergie sur de nombreuses années, vous devriez, comme le recommandent également les dispositions DIN 4755, faire réviser votre brûleur à fioul au moins une fois par an par un spécialiste, de préférence dans le cadre d'un contrat de maintenance. Nous vous souhaitons une agréable utilisation de votre nouveau brûleur à fioul, non-polluante, économe en énergie et sans problèmes.

Avec nos meilleures recommandations

Herrmann GmbH u. Co. KG

Liststraße 8

D-71336 Waiblingen / Allemagne

Téléphone +49 (0)71 51/9 89 28-0

Télécopie +49 (0)71 51/9 89 28-49

E-Mail info@herrmann-burners.de

Internet www.herrmann-burners.de

Sommaire

1. Caractéristiques techniques	5
1.1 Puissance du brûleur	5
1.2 Homologation	5
1.3 Champ d'activité	5
1.4 Combustible	5
1.5 Equipement électrique	5
1.6 Émissions sonores	5
1.7 Dimensions du brûleur	5
1.8 Code de désignation du modèle	5
1.9 Equipement de série	5
1.10 Composants du brûleur	7
2. Montage	7
2.1 Cotes de raccordement	7
2.2 Montage du brûleur	7
2.3 Position de service	7
2.4 Montage de la buse	7
2.5 Tableau des buses	9
2.6 Dimensions minimales du foyer	9
2.7 Alimentation en fioul	9
2.8 Dimensions des canalisations de fioul	9
2.9 Raccordement du fioul au brûleur	11
2.10 Raccordement électrique	11
2.11 Contrôles généraux	11
3. Mise en service	11
3.1 Réglage du brûleur	13
3.2 Tirage	13
3.3 Air de combustion	13
3.4 Indice de noircissement	13
3.5 Pression du fioul	15
3.6 Pertes de fumées	15
3.7 Fermeture et contrôle de sécurité	15
3.8 Tirage de cheminée	17
3.9 Thermomètre de gaz d'échappement	17
3.10 Compteur d'heures de service	17
3.11 Compteur de fioul	17



Abbildung 4 / Figure 4



Abbildung 5 / Figure 5

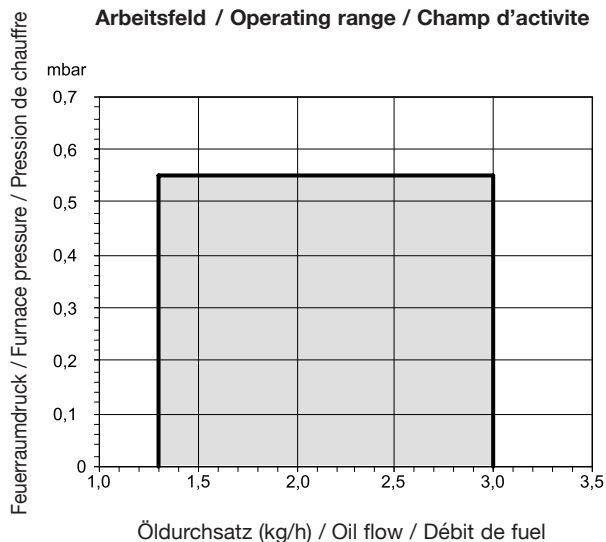

Abbildung 6 / Figure 6

1. Technische Daten

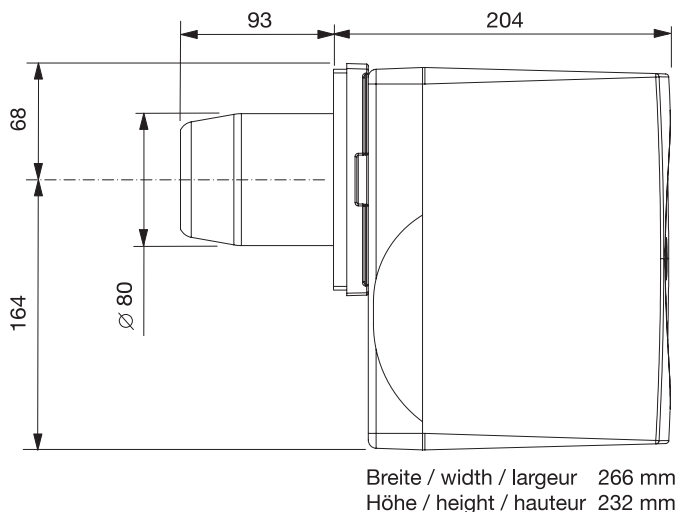
1.1 Brennerleistung

Type	Öldurchsatz	Brenner Leistung	Heizgeräte Leistung*
HL 40 ELV-S	1,3 - 3,0 kg/h	16 - 35 kW	14 - 33 kW

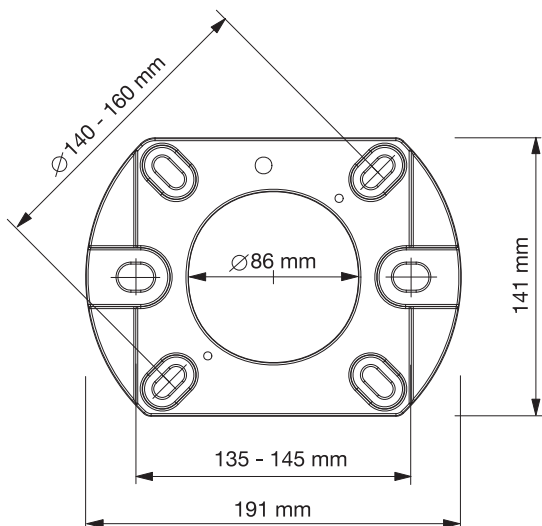
* Angaben für Geräte mit einem Feuerraumdruck von ± 0 mbar und einem Abgasverlust von ca. 8 %.

1.2 Zulassung

DIN EN 267:2011-11, ausgezeichnet mit "Blauer Engel" (RAL-UZ 9)
Registernummer: 5G965

1.3 Arbeitsfeld

Aus der Grafik ist der Öldurchsatz des Brenners in Abhängigkeit vom Feuerraumdruck ersichtlich (siehe Abb. 4). Die Arbeitsfelder sind auf dem Prüfstand ermittelt worden und beziehen sich auf eine Höhe von ca. 100 m über NN und eine Raumtemperatur von ca. 20°C. Der in der Praxis erreichbare Öldurchsatz ist abhängig vom Anfahrwiderstand des Wärmeerzeugers. Der Anfahrwiderstand wird durch den Feuerraum, die Rauchgasführung und durch die Anfahrlast beeinflusst. Genaue Werte können daher nur an der jeweiligen Anlage ermittelt werden.

1.4 Brennstoff

- Heizöl EL nach DIN 51603-1
- Heizöl EL schwefelarm nach DIN 51603-1
- Heizöl EL A Bio 10 (Bio-Heizöl nach DIN SPEC 51603-6, Heizöl EL schwefelarm mit bis zu 10% FAME-Anteil entsprechend den Qualitätsanforderungen der DIN 14214)

1.5 Elektrische Daten

Nennspannung	230 V~ 50 Hz
Anfahrleistung	ca. 320 Watt
Betriebsleistung	ca. 180 - 220 Watt
Kontaktbelastung der Thermostate und Schalter	min. 6 A~

1.6 Schallemissionen

Der Schalldruckpegel bei maximaler Brennerleistung liegt bei 56 dB(A). Die Schallmessungen wurden mit einem Messgerät der Genauigkeitsklasse 2 nach IEC 60651 in 2m Entfernung (horizontal) durchgeführt.

1.7 Brennermaße

Maßangabe in mm (siehe Abb. 5)

Verpackung	L 315 / B 285 / H 380 mm
Transportgewicht	10,5 kg

1.8 Typenschlüssel

—	Herrmann-Brenner
—	Heizölsorte EL
—	Baugröße
—	Mischeinrichtung
—	Luftklappe
—	Ölvorwärmer
—	Sonderprüfung nach RAL UZ 9
HL 40 ELV-S	

1.9 Serienmäßiger Lieferumfang

- 1 Ölbrenner
- 1 Abdeckhaube
- 1 Dichtung für Flansch
- 1 Flansch
- 2 Ölschläuche, 75 cm lang
- 4 Befestigungsschrauben M8 x 30
- 4 Scheiben
- 1 Innensechskantschlüssel 4 mm
- 1 Montage- und Betriebsanleitung
- 1 Ölbrenner-Bedienungsanleitung
- 1 Befestigungsstahlstift für Ölbrenner-Bedienungsanleitung

1 Technical Data

1.1 Burner performance

Type	Oil flow	Burner performance	Heater performance*
HL 40 ELV-S	1,3 - 3,0 kg/h	16 - 35 kW	14 - 33 kW

* Specifications for units with a furnace pressure of ± 0 mbar and an exhaust gas loss of approx. 8%.

1.2 Approval

DIN EN 267:2011-11

Register number: 5G965

1.3 Operating range

In the chart, it can be seen that the oil flow of the burner is a function of the furnace pressure (see fig. 4). The operating ranges have been determined on a testing unit and refer to an altitude of approx. 100 m above sea-level and a room temperature of approx. 20°C. The oil flow that can be achieved in practice depends on the starting resistance of the heater. The starting resistance is influenced by the furnace, the flue gas line and the starting load. Exact values can therefore only be determined on each respective system.

1.4 Fuel

- Fuel oil EL according to DIN 51603-1
- Heating oil EL, low sulphur, according to DIN 51603-1
- Fuel oil EL A Bio 10 (bio fuel oil according to DIN SPEC 51603-6, fuel oil EL, low sulphur, with up to 10% of FAME according to the quality requirements of DIN 14214)

1.5 Electrical data

Rated voltage	230 V~ 50 Hz
Starting performance	approx. 320 Watts
Operating performance	approx. 180 - 220 Watts
Contact load of the thermostats and switches, min.	6 A~

1.6 Acoustic emissions

The sound pressure level at maximum burner performance is 56 dB(A). The measurements were carried out with an accuracy class 2 measuring device according to IEC 60651 at a (horizontal) distance of 2m.

1.7 Burner dimensions

Specifications of dimensions in mm (see fig. 5)

Packing	l 315 / w 285 / h 380 mm
Transport weight	10,5 kg

1.8 Type code

_____	Herrmann-Burner
_____	Type of heating oil EL
_____	Size
_____	Mixing unit
_____	Air flap
_____	Oil preheater
_____	Special test after RAL UZ 9

HL 40 ELV-S

1.9 Standard scope of delivery

- 1 Oil burner
- 1 Cover
- 1 Gasket for flange
- 1 Flange
- 2 Oil hoses, 75 cm long
- 4 Attachment screws M8 x 30
- 4 Plates
- 1 Hexagon socket wrench 4 mm
- 1 Assembly and operating instructions
- 1 Oil burner operating instructions
- 1 Attachment pin for oil burner operating instructions

1 Caractéristiques techniques

1.1 Puissance du brûleur

Type	Débit de fioul	Puissance du brûleur	Puissance des chaudières*
HL 40 ELV-S	1,3 - 3,0 kg/h	16 - 35 kW	14 - 33 kW

* Indications concernant les appareils ayant une pression de chauffe de ± 0 mbar et une perte de fumée d'environ 8%.

1.2 Homologation

DIN EN 267:2011-11

Numéro de registre: 5G965

1.3 Champ d'activité

Le graphique montre le débit de fioul du brûleur en fonction de la pression de chauffe (Cf. fig. 4). Les champs d'activité ont été établis sur le banc d'essai et se rapportent à une hauteur d'environ 100 m au-dessus de NN et à une température ambiante d'environ 20°C. Le débit de fioul que l'on obtient dans la pratique dépend de la résistance au démarrage de la source calorifique. La résistance au démarrage étant variable en fonction de la chambre de combustion, de la conduite des gaz de combustion et de la charge de démarrage, des valeurs exactes ne peuvent être communiquées que cas par cas.

1.4 Combustible

- Fioul domestique EL selon DIN 51603-1
- Fioul domestique EL à basse teneur en soufre selon DIN 51603-1
- Fioul domestique EL A Bio 10 (fioul domestique bio selon DIN SPEC 51603-6, fioul domestique à basse teneur en soufre, avec jusqu'à 10 % de part FAME, conformément aux exigences de qualité de la norme DIN 14214)

1.5 Equipement électrique

Tension nominale	230 V~ 50 Hz
Puissance de démarrage	env. 320 Watts
Puissance de service	env. 180 - 220 Watts
Charge de contact des thermostats et des commutateurs min.	6 A~

1.6 Émissions sonores

Lorsque le brûleur fonctionne à puissance maximale, le niveau de pression acoustique est de 56 dB(A). Les mesures du niveau sonore ont été déterminées avec un appareil de mesure de la classe de précision 2 selon IEC 60651, à 2 mètres de distance (horizontale).

1.7 Dimensions du brûleur

Dimensions en mm (Cf. fig. 5)

Emballage	l 315 / p 285 / h 380 mm
Poids de transport	10,5 kg

1.8 Code de désignation du modèle

_____	Herrmann-Brûleur
_____	Type de fioul EL
_____	Taille de construction
_____	Dispositif de mélange
_____	Clapet d'aération
_____	Réchauffeur de fioul
_____	Contrôle spécial RAL UZ 9

HL 40 ELV-S

1.9 Equipement de série

- 1 Brûleur fioul
- 1 Capuchon de protection
- 1 Joint de bride
- 1 Bride
- 2 Tuyaux à fioul de 75 cm de longueur
- 4 Vis de fixation M8 x 30
- 4 Rondelles
- 1 Clé à six pans creux de 4 mm
- 1 Instruction de montage et de service
- 1 Instruction de service du brûleur
- 1 Pointe de fixation pour l'instruction de service du brûleur

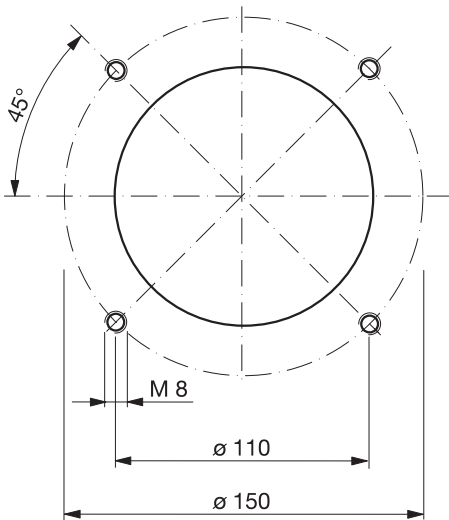

1.10 Brennerkomponenten

Motor	Hanning	O1A095-030
Ölpumpe	Danfoss	BFP 21 L3 LE
Ölvorwärmer	Danfoss	FPHE-LE
Zündeinheit	Danfoss	EBI 4
Fotowiderstand	Danfoss	LDS blau
Ölfeuerungsautomat	Siemens	LMO 14
Ölfeuerungsautomat WLE	Siemens	LMO 44

Technische Daten Ölfeuerungsautomat

Siemens	LMO 14	LMO 44 (WLE)
Nennspannung	196 - 253 V~	196 - 253 V~
Frequenz	50 - 60 Hz	50 - 60 Hz + 6 %
Leistungsaufnahme	12 VA	12 VA
Vorzündzeit	15 s	25 s
Nachzündzeit	10 s	5 s
Vorbelüftungszeit	16 s	26 s
Sicherheitszeit	max. 10 s	max. 5 s
Fotostrom-Betrieb	65 - 100 µA	65 - 100 µA
Fotostrom-Anlauf	max. 5,5 µA	max. 5,5 µA
Netzsicherung	max. 5 A, t	max. 5 A, t

Abbildung 7 / Figure 7



Abbildung 8 / Figure 8



Abbildung 9 / Figure 9

Achtung: Das Öffnen des Ölfeuerungsautomaten ist nicht erlaubt, es kann zu unabsehbaren Folgen führen. Bei Warmluftherzeugern nach DIN 4791 muß der Ölfeuerungsautomat LMO 44 verwendet werden.

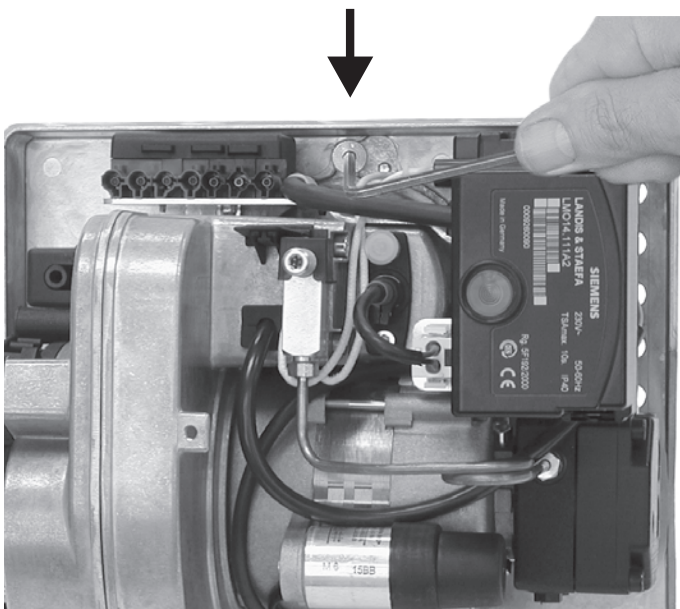
Der Brenner ist serienmäßig mit einem LE-System (LE-Ölpumpe, LE-Ölvorwärmer) ausgestattet. Das LE-System verringert die Schadstoffe und ist werkseitig auf LE-Betrieb eingestellt. Zusätzlich ist ein Vorfilter (Filterungsgrad max. 40 µm) notwendig.

2. Montage

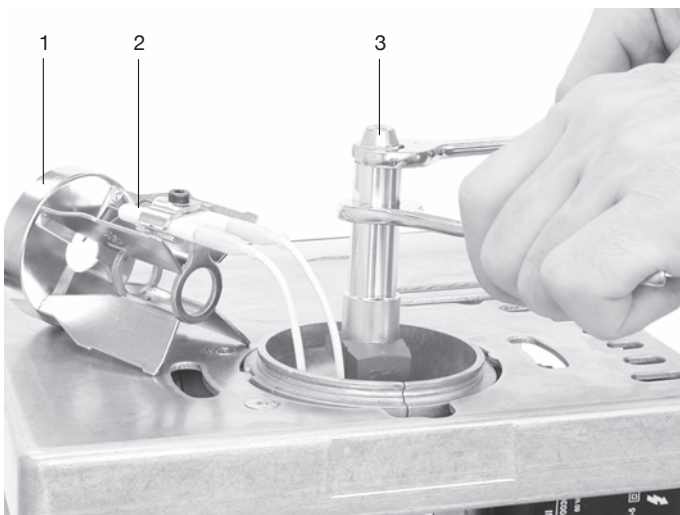
2.1 Anschlußmaße

Anschlußmaße zwischen Brenner und Wärmeerzeuger nach DIN EN 226 (Maße in mm) siehe Abb. 7.

2.2 Montage des Brenners

- Serviceschraube lösen (siehe Abb. 8) und den Flansch mit Brennerrohr abnehmen.
- Den Flansch inklusive dem Brennerrohr mit 4 M8 Schrauben am Heizkessel befestigen (**Serviceschraube oben positionieren**).
- Düsenstock in das Brennerrohr einschieben und den Brenner mit der Serviceschraube wieder am Flansch befestigen.

2.3 Serviceposition

Die Serviceschraube mit Innensechskant-Schlüssel 4 mm 1/2 Umdrehung lösen (siehe Abb. 8), den Brenner nach links verdrehen und aus dem Brennerrohr herausziehen. Anschließend in die Serviceposition einhängen.

- Zum Düsenwechsel Serviceposition wählen (siehe Abb. 9).

2.4 Wechsel der Düse

- Schraube 2 mit Innensechskant-Schlüssel 4 mm lösen und Stauscheibe 1 abnehmen (siehe Abb. 9).
- Düse 3 nach erforderlichem Leistungsbereich auswählen (siehe Abb. 20).
- Vorhandene Düse 3 entfernen und gewählte Düse einschrauben (siehe Abb. 9).
- Abstand zwischen Stauscheibe und Düse (siehe Abb. 10).
- Stauscheibe 1 aufsetzen und die Schraube 2 anziehen.

1.10 Burner components

Motor	Hanning	O1A095-030
Oil pump	Danfoss	BFP 21 L3 LE
Oil preheater	Danfoss	FPHE-LE
Ignition unit	Danfoss	EBI 4
Photo-resistor	Danfoss	LDS blue
Automatic oil firing unit	Siemens	LMO 14
Automatic oil firing unit WLE	Siemens	LMO 44

Technical data of the automatic oil firing unit

Siemens	LMO 14	LMO 44 (WLE)
Rated voltage	196 - 253 V~	196 - 253 V~
Frequency	50 - 60 Hz	50 - 60 Hz + 6 %
Power consumption	12 VA	12 VA
Pre-ignition time	15 s	25 s
Re-ignition time	10 s	5 s
Pre purge	16 s	26 s
Safety time	max. 10 s	max. 5 s
Photo-current operation	65 - 100 µA	65 - 100 µA
Photo-current start-up	max. 5,5 µA	max. 5,5 µA
Main fuse	max. 5 A, t	max. 5 A, t

Attention: Opening the automatic oil firing unit is not permitted, opening could have unforeseeable consequences. With heat air generator according to DIN 4791, the automatic oil firing unit LMO 44 must be used.

The burner is in series equipped with a LE system (LE - Oil-pump, LE - Oil preheater). The LE system reduces the pollutants and is by the factory adjusted to LE operation.

Additionally a prescreener (filtration degree of max. 40 µm) is necessary.

2. Assembly

2.1 Assembly dimensions

Connection dimensions between the burner and heat generator according to DIN EN 226 (dimensions in mm), see fig. 7.

2.2 Assembly of the burners

Mounting the flange including the seal into the heater. Insert the burner with the burner pipe into the flange until the burner pipe is flush with the inner side of the combustion chamber. Observe all of the special instructions of the manufacturer of the heater. Tighten the clamping screw of the mounting flange.

2.3 Service position

Loosen the service screw by 1/2 turn using a 4 mm hexagon socket wrench (see fig. 8). Turn the burner to the left and remove it from the burner pipe. After that, replace it in the desired service position.

- Select the service position for nozzle change (see fig. 9).

2.4 Change of the nozzle

- Loosen screw 2 using a 4 mm hexagon socket wrench and remove the baffle plate 1 (see fig. 9).
- Select the nozzle 3 according to the required performance range (see fig. 20).
- Remove present nozzle 3 and screw on the selected nozzle (see fig. 9).
- For the distance between baffle plate and nozzle (see fig. 10).
- Put on the baffle plate 1 and tighten the screw 2.

1.10 Composants du brûleur

Moteur	Hanning	O1A095-030
Pompe	Danfoss	BFP 21 L3 LE
Réchauffeur de fioul	Danfoss	FPHE-LE
Unité d'allumage	Danfoss	EBI 4
Cellule photo-résistante	Danfoss	LDS bleu
Système d'allumage automatique	Siemens	LMO 14
Système d'allumage automatique	Siemens	LMO 44 (WLE)

Caractéristiques techniques du dispositif d'allumage automatique

Siemens	LMO 14	LMO 44 (WLE)
Tension nominale	196 - 253 V~	196 - 253 V~
Fréquence	50 - 60 Hz	50 - 60 Hz + 6 %
Puissance absorbée	12 VA	12 VA
Temps de d'avance à l'allumage	15 s	25 s
Temps de retard à l'allumage	10 s	5 s
Temps de préaéragé	16 s	26 s
Marge de sécurité	10 sec max.	5 sec max.
Fonctionnement du courant photo-électrique	65 - 100 µA	65 - 100 µA
Mise en marche du courant photo-électrique	max. 5,5 µA	max. 5,5 µA
Fusible de secteur	5 A max.	5 A max.

Attention: Il est interdit d'ouvrir le dispositif d'allumage automatique, cela risquerait d'avoir des conséquences imprévisibles.

Pour les sources d'air chaud conformes aux normes DIN 4791, il faut utiliser le dispositif d'allumage automatique de type LMO 44.

2. Montage

2.1 Dimensions de raccordement

Les dimensions de raccordement entre le brûleur et la source calorifique sont conformes aux normes DIN EN 226 (dimensions en mm), Cf. fig. 7.

2.2 Montage du brûleur

Monter la bride et son joint sur la chaufferie. Introduire le brûleur et son tube de combustion dans la bride jusqu'à ce que celui-ci soit à niveau avec la paroi intérieure de la chambre de combustion. Respecter les directives spéciales éventuelles du fabricant de la chaufferie. Serrer à fond la vis de blocage de la bride de fixation.

2.3 Position de service

A l'aide d'une clé à six pans creux de 4 mm, desserrer la vis de service d'1/2 tour (Cf. Fig 8), tourner le brûleur vers; la gauche et le retirer du tuyau. Le mettre en suite dans la position de service désirée.

- Pour changeur le gicleur, choisir la position (Cf. fig. 9).

2.4 Changement du gicleur

- A l'aide d'une clé à six pans creux de 4 mm, dévisser la vis 2 et retirer l'écran réducteur de pression (Cf. fig. 9).
- Choisir le gicleur 3 qui convient à la puissance nécessaire (Cf. fig. 20).
- Retirer le gicleur 3 en place et visser le nouveau gicleur (Cf. fig. 9).
- Ecart entre l'écran réducteur de pression et le gicleur (Cf. fig.10).
- Placer l'écran réducteur 1 de pression et visser la vis 2.



Abbildung 10 / Figure 10



Abbildung 11 / Figure 11

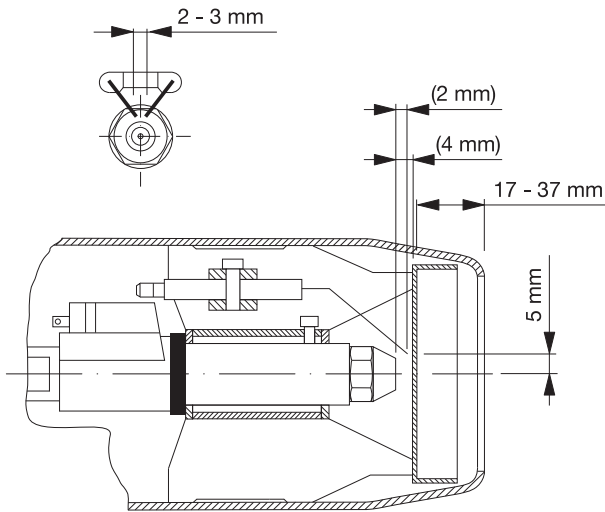

Abbildung 12 / Figure 12

Achtung: Stauscheibe und Düse können heiß sein!

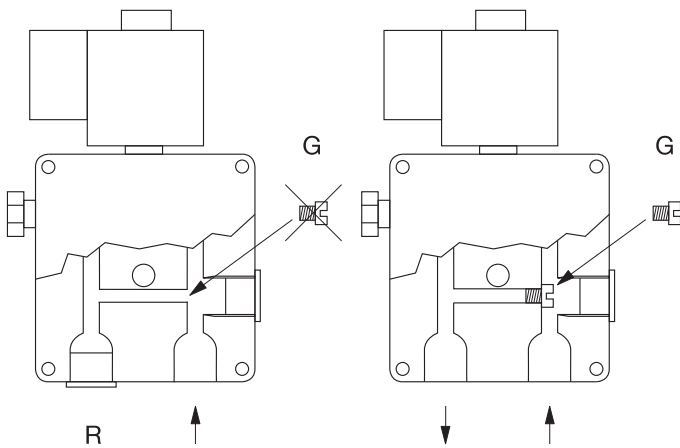
- Die Einstellmaße der Zündelektroden sind zu prüfen bzw. einzustellen (siehe Abb. 10).
Anschließend den Brenner in Betriebsposition bringen und die Service-Schraube anziehen.

2.5 Düsentabelle

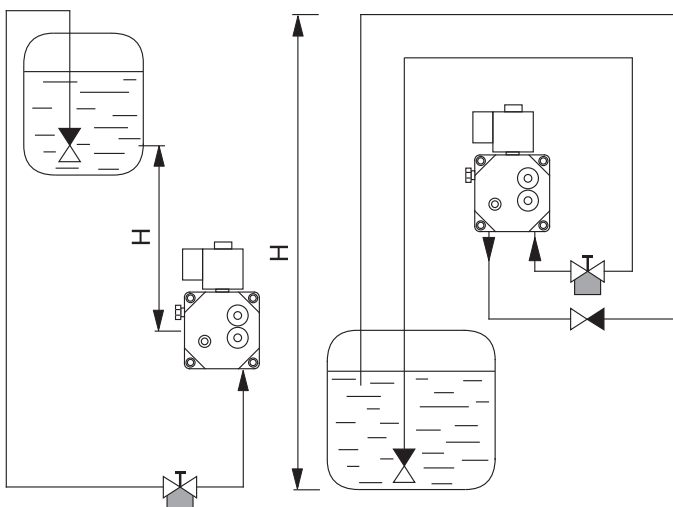
Die in der Düsentabelle angegebenen Öldurchsätze beziehen sich auf eine Viskosität des vorgewärmten Heizöls von ca. 2,0 mm²/s (siehe Abb. 19).

2.6 Feuerraum-Mindestabmessungen

Emissionsarme Verbrennungswerte sind nur unter Einhaltung der Feuerraum-Mindestabmessungen möglich (siehe Abb. 20).

2.7 Ölversorgung

Die Errichtung und Ausführung der Anlage hat nach DIN 4755 zu erfolgen. Örtliche Vorschriften sind zu beachten. Die Ölleitung ist soweit an den Brenner heranzuführen, daß die Ölschläuche zugentlastet angeschlossen werden können. In die Verbindung ist saugseitig ein Ölfilter mit Schnellschlußhahn einzubauen. In die Rücklaufleitung ist ein Rückschlagventil zu installieren. Der Brenner kann im 1- und 2-Rohr-System betrieben werden. Serienmäßig wird der Brenner für 2-Rohr-Systeme geliefert. Das Vakuum in der Saugleitung darf 0,4 bar nicht überschreiten. Bei einer Saughöhe über 3,5 m muß eine Ölpförmderpumpe eingebaut werden. Beim Betrieb mit Ölpförmderpumpe oder wenn der Öltank höher liegt als die Brennerpumpe, muß der Brenner im 1-Rohr-System betrieben werden. Wird der Brenner im 1-Rohr-System betrieben, muß an der Brennerpumpe der Rücklauf R verschlossen werden und die Schraube G ist unbedingt zu entfernen (siehe Abb. 11). Der Druck in der Ölleitung darf 1,5 bar nicht überschreiten. Nach Fertigstellung der Ölleitung muß eine Dichtheitskontrolle mit einem Druck von min. 5 bar entsprechend DIN 4755 durchgeführt werden. **Der Brenner darf während der Dichtheitskontrolle nicht angeschlossen sein.**

2.8 Ölleitungen-Dimensionen

Ölpumpe Danfoss BFP 21 L3 LE, Heizöl EL 6,0 mm²/s bei +20°C

Saugleitungslänge, 2-Rohr-System, Tank tiefer (siehe Abb. 12).

Höhe H	Ø 6 mm	Ø 8 mm	Ø 10 mm
0,0 m	17 m	53 m	100 m
0,5 m	15 m	47 m	100 m
1,0 m	13 m	41 m	99 m
1,5 m	11 m	34 m	84 m
2,0 m	9 m	28 m	68 m
2,5 m	7 m	22 m	53 m
3,0 m	5 m	15 m	37 m
3,5 m	3 m	9 m	22 m

Saugleitungslänge, 1-Rohr-System, Tank höher (siehe Abb. 12).

Höhe H	Ø 6 mm	Ø 8 mm	Ø 10 mm
4,0 m	100 m	100 m	100 m
3,5 m	100 m	100 m	100 m
3,0 m	100 m	97 m	100 m
2,5 m	100 m	81 m	100 m
2,0 m	100 m	65 m	100 m
1,5 m	97 m	49 m	77 m
1,0 m	65 m	32 m	51 m
0,5 m	32 m	16 m	26 m
Düse	bis 2,5 kg/h	bis 5,0 kg/h	bis 10,0 kg/h

Ø = Innendurchmesser

Attention: The baffle plate and nozzle could be hot!

- The settings of the ignition electrodes are to be inspected and/or re-adjusted (see fig. 10).
After that, bring the burner to the operating position and tighten the service screw.

2.5 Nozzle table

The oil flow specified in the nozzle table refer to a viscosity of the preheated heating oil of approx. 2 mm²/s (see fig. 19).

2.6 Furnace – minimum dimensions

Combustion values low on emissions according are only possible with compliance with the furnace minimum dimensions (see fig. 20).

2.7 Oil supply

The construction and installation of the system is to be carried out according to DIN 4755. Local regulations are to be observed. The oil line is to be installed to the burner such that the oil hoses can be connected without any tension. An oil filter with a quick-close valve is to be installed in the connection on the suction side. A return check valve is to be installed in the return flow line. The burner can be operated in a 1 and 2 pipe system. The burner is delivered for a 2-pipe system as standard. The vacuum in the suction line may not exceed 0.4 bar. With a suction height of more than 3.5 m, an oil circulation pump must be installed. With operation with an oil circulation pump or if the oil tank is located higher than the burner pump, the burner must be operated as a 1-pipe system. If the burner is operated as a 1-pipe system, the return flow R must be closed at the burner pump and screw G must be removed (see fig. 11).

The pressure in the oil line may not exceed 1.5 bar. After complete installation of the oil lines, a leak test must be carried out with a pressure of min. 5 bar according to DIN 4755. **The burner may not be connected during the leak test.**

2.8 Oil lines – dimensions

Oil pump Danfoss BFP 21 L3 LE, heating oil EL 6.0 mm²/sec at +20°C

Suction line lengths, 2-pipe system, tank lower (see fig. 12).

Height H	Ø 6 mm	Ø 8 mm	Ø 10 mm
0,0 m	17 m	53 m	100 m
0,5 m	15 m	47 m	100 m
1,0 m	13 m	41 m	199 m
1,5 m	11 m	34 m	184 m
2,0 m	19 m	28 m	168 m
2,5 m	17 m	22 m	153 m
3,0 m	15 m	15 m	137 m
3,5 m	13 m	19 m	122 m

Suction line lengths, 1-pipe system, tank higher (see fig. 12).

Height H	Ø 6 mm	Ø 6 mm	Ø 8 mm
4,0 m	100 m	100 m	100 m
3,5 m	100 m	100 m	100 m
3,0 m	100 m	197 m	100 m
2,5 m	100 m	181 m	100 m
2,0 m	100 m	165 m	100 m
1,5 m	197 m	149 m	177 m
1,0 m	165 m	132 m	151 m
0,5 m	132 m	116 m	126 m
Nozzle	Up to 2,5 kg/h	Up to 5,0 kg/h	Up to 10,0 kg/h

Ø = Inside diameter

Attention: Il est possible que l'écran réducteur de pression et le gicleur soient brûlants!

- Vérifier et éventuellement régler les références de position des électrodes d'allumage (Cf. fig. 11). Mettre ensuite le brûleur en position de service et visser la vis de service.

2.5 Tableau des gicleurs

Les débits de fioul indiqués dans le tableau des gicleurs se rapportent à une viscosité du fioul réchauffé de 2.0 mm²/sec environ (Cf. fig. 19).

2.6 Dimensions minimales de la chambre de combustion

Les valeurs de combustion à faible émission d'après ne peuvent être obtenues que si les dimensions minimales de la chambre de combustion sont respectées (Cf. fig. 20).

2.7 Alimentation en fioul

La construction et l'installation du système doivent être réalisées conformément aux normes DIN 4755. Respecter les prescriptions locales. La conduite de fioul doit être amenée suffisamment près du brûleur pour que les tuyaux puissent être raccordés sans contraintes. Dans la conduite, côté aspiration, monter un filtre à fioul muni d'un robinet à fermeture rapide. Installer une soupape de retenue dans la canalisation de retour. Le brûleur peut fonctionner avec le système à 1 ou à 2 conduites. En série, le brûleur est prévu pour fonctionner avec un système à deux conduites. Le vide dans la conduite d'aspiration ne doit pas dépasser 0,4 bar. En cas de puissance d'aspiration supérieure à 3,5 m, il faut monter une pompe d'alimentation de fioul. En cas de fonctionnement avec une pompe de circulation, ou lorsque la cuve à fioul est placée plus haut que la pompe du brûleur, le brûleur doit fonctionner sur la système à une conduite. Lorsque le brûleur fonctionne sur le système à une conduite, la canalisation de retour R doit être fermée sur la pompe du brûleur, et il faut impérativement retirer la vis G (Cf. fig. 11).

La pression dans la canalisation de fioul ne doit pas dépasser 1,5 bar. Une fois l'installation des canalisations de fioul terminée, il faut procéder à une contrôle de l'étranchéité avec une pression de min. 5 bar, conformément aux normes DIN 4755. **Durant le contrôle, le brûleur ne doit surtout pas être raccordé à l'installation.**

2.8 Dimensions des canalisations de fioul

Pompe à fioul Danfoss BFP 21 L3 LE, fioul EL 6,0 mm²/sec pour une température de +20°C

Longueur de la canalisation d'aspiration, système à 2 conduites, cuve placée en bas (Cf. fig. 12).

Hauteur H	Ø 6 mm	Ø 8 mm	Ø 10 mm
0,0 m	17 m	53 m	100 m
0,5 m	15 m	47 m	100 m
1,0 m	13 m	41 m	199 m
1,5 m	11 m	34 m	184 m
2,0 m	19 m	28 m	168 m
2,5 m	17 m	22 m	153 m
3,0 m	15 m	15 m	137 m
3,5 m	13 m	19 m	122 m

Longueur de la canalisation d'aspiration, système à 1 conduite, cuve placée en haut (Cf. fig. 12).

Hauteur H	Ø 6 mm	Ø 6 mm	Ø 8 mm
4,0 m	100 m	100 m	100 m
3,5 m	100 m	100 m	100 m
3,0 m	100 m	197 m	100 m
2,5 m	100 m	181 m	100 m
2,0 m	100 m	165 m	100 m
1,5 m	197 m	149 m	177 m
1,0 m	165 m	132 m	151 m
0,5 m	132 m	116 m	126 m
Gicleur	jusqu'à 2,5 kg/h	jusqu'à 5,0 kg/h	jusqu'à 10 kg/h

Ø = Diamètre intérieur



Abbildung 13 / Figure 13

2.9 Ölanschluß am Brenner

Die an der Ölpumpe montierten Ölschläuche können nur nach rechts ausgeführt werden (siehe Abb. 13).

- Schlauchanschluß ÜM 3/8" mit Dichtkegel.

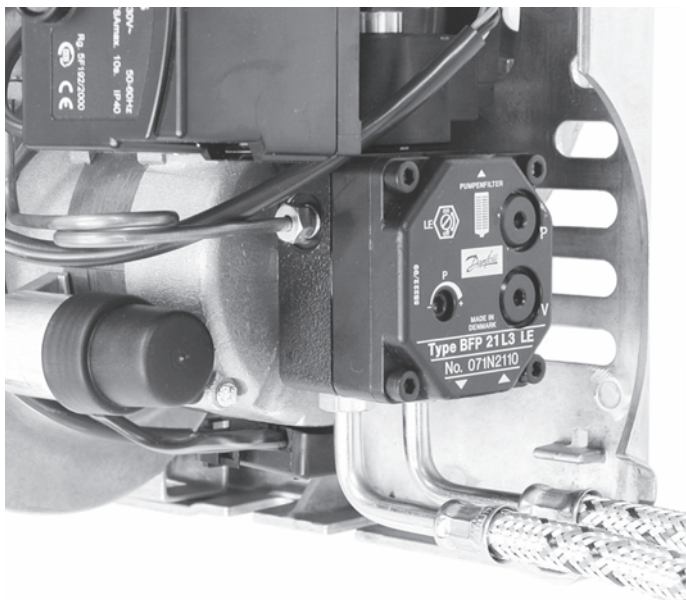
2.10 Elektroanschluß

Bei der Elektroinstallation sind die einschlägigen VDE-Richtlinien sowie Forderungen der örtlichen Stromversorgungsunternehmen zu beachten. Als Hauptschalter S1 ist ein Lastschalter nach VDE, allpolig, mit min. 3 mm Kontaktöffnung zu verwenden. Das Anschlußkabel muß im Eurostecker (Steckerteil) 7-polig nach DIN 4791 und entsprechend dem Schaltplan (siehe Abb. 23) verdrahtet werden. Das Anschlußkabel kann parallel zu den Ölschläuchen durch die Tülle für Ölschläuche ausgeführt werden. Der Anschluß ist durch Zusammenstecken des Anschlußkabels mit 7-poligem Kessel-Eurostecker (Steckerteil) und 7-poligem Brenner-Eurostecker (Buchenteil) vorzunehmen. Der Brenner wird serienmäßig nur mit Eurostecker (Buchenteil) ausgeliefert.

Achtung: Eurostecker (Steckerteil) auf die richtige Verdrahtung prüfen.

2.11 Allgemeine Kontrollen

Achtung: Vor der Inbetriebnahme des Brenners sind folgende Kontrollen durchzuführen:

- Ist die Netzspannung vorhanden?
- Ist die Ölversorgung gewährleistet?
- Sind die Stopfen aus den Ölschläuchen entfernt worden und die Ölschläuche richtig angeschlossen?
- Ist die Verbrennungsluftzufuhr gewährleistet?
- Wurde der Brenner richtig montiert und die Kesseltür fachgerecht geschlossen?
- Ist der Kessel mit Wasser gefüllt?
- Ist der Kessel und die Abgasführung dicht?

Achtung: Vor Beginn aller Wartungsarbeiten am Brenner sind folgende Maßnahmen durchzuführen:

- Hauptschalter der Anlage ausschalten und gegen unerwartetes Wiedereinschalten sichern.
- Brennstoffabsperrventile schließen.
- Abwarten bis alle heißen Bauteile am Brenner abgekühlt sind.

3. Inbetriebnahme und Wartung

Zur Inbetriebnahme des Brenners müssen alle notwendigen Schalter und Regler eingeschaltet werden.

Wenn die Spannung am Brenner und Ölvorwärmer anliegt, leuchtet die Kontrollleuchte und die Aufheizung des Ölvorwärmers beginnt. Die Aufheizzeit kann bis zu 2 min. betragen. Nach Erreichen der Starttemperatur läuft der Motor an und die Zündung wird eingeschaltet. Nach Ablauf der Vorbelüftungszeit wird das Magnetventil geöffnet, die Heizölzufuhr wird freigegeben, es erfolgt Flammenbildung. Sollte bei der ersten Inbetriebnahme die Ölpumpe innerhalb der Sicherheitszeit kein Heizöl fördern, so erfolgt Störabschaltung.

Durch Entriegeln des Ölfeuerungsautomaten kann der Brennerstart wiederholt werden.

Die Entlüftung der Ölpumpe und des Ölleitung-Systems muß durch den Manometeranschluß der Ölpumpe durchgeführt werden (siehe Abb. 14).

Achtung: Die Ölpumpe darf ohne Heizöl nicht länger als 5 min. betrieben werden, vorausgesetzt, daß vor der Inbetriebnahme Öl in der Pumpe ist.



Abbildung 14 / Figure 14

2.9 Oil connection to the burner

The oil hoses mounted into the oil pump can be only installed to the right side (see fig. 13).

- Hose connection (connection nut) 3/8" with grommet.

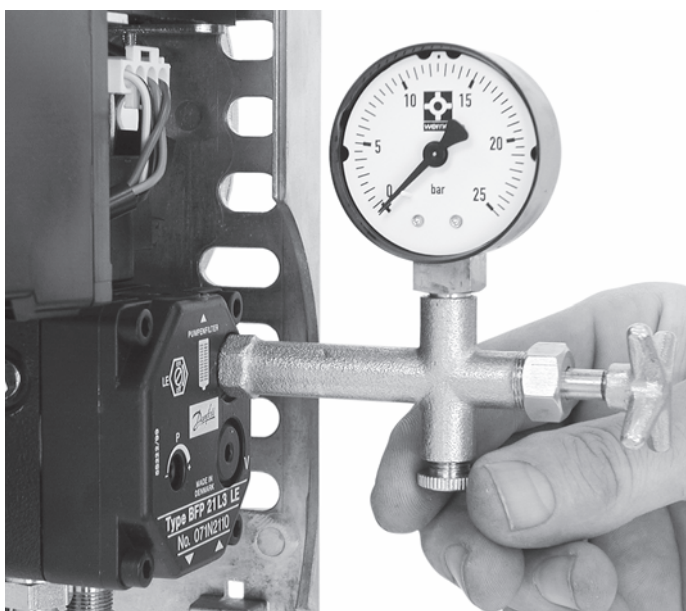
2.10 Electrical connection

With the electrical installation, the relevant VDE guidelines as well as the requirements of the local power utility company are to be observed. S1, which is an all-pole power circuit breaker according to VDE with min. 3 mm contact opening, is to be used as the main switch. The connection cable must be wired with a Euro-plug (plug component) 7-pole according to DIN 4791 and in accordance with the circuit diagram (see fig 23). The connection cable can be laid parallel to the oil hoses through the sleeve for oil hoses. The connection is to be produced by plugging the connection cable with the 7-pole boiler Euro-plug (plug component) and the 7-pole burner Euro-plug (socket component) together. The burner is delivered with a Euro-plug (socket component) as standard.

Attention: Check the Euro-plug (plug component) for proper wiring.

2.11 General inspections

Attention: Before initial operation of the burner, the following inspections are to be carried out:

- Is the mains voltage connected?
- Is the oil supply guaranteed?
- Have the stoppers been removed from the oil hoses and are the oil hoses connected properly?
- Is the combustion air supply guaranteed?
- Has the burner been properly installed and are the boiler doors professionally closed?
- Is the boiler filled with water?
- Are the boiler and the exhaust gas duct sealed tight?

Attention: Before any service work at the burner the following measures need to be done:

- Switch off the power to the system at the main switch and ensure that it is protected from unexpected start—up.
- Close the shut-off valves of the oil supply.
- Wait until the hot burner parts are cooled down sufficiently.

3. Initial operation and maintenance

For initial operation of the burner, all necessary switches and controllers must be switched on.

If there is voltage at the burner and oil preheater, the indicator lamp lights up and the heating of the oil preheaters begins. The heating up time can last up to 2 minutes. After the starting temperature has been reached, the motor starts and the ignition is switched on. After expiration of the preliminary venting time, the solenoid valve opens, the heating oil supply is released, and a flame is formed. If, with the first initial operation, the oil pump does not deliver heating oil within the safety time, then a malfunction shutoff occurs.

By resetting the automatic oil firing unit, burner start can be repeated. Venting the oil pump and the oil line system must be carried out via the manometer connection of the oil pump (see fig. 14).

Attention: The oil pump may not be operated without heating oil for longer than 5 minutes, provided that there is oil in the pump before initial operation.

2.9 Raccordement des fioul au brûleur

Les tuyaux d'huile installés à la pompe d'huile peuvent être mis en application seulement juste avec (Cf. fig. 13).

- Raccord de tuyaux femelle 3/8" avec bague bicône.

2.10 Raccordement électrique

L'installation électrique doit être effectuée conformément aux prescriptions idoines VDE ainsi qu'aux exigences des entreprises locales d'alimentation en électricité. Pour l'interrupteur principal S1, utiliser un commutateur en charge conforme VDE, sur tous les pôles, avec au minimum 3 mm d'intervalle de coupure. Le câble de raccordement doit être raccordé dans la fiche Euro à 7 pôles conforme aux normes DIN 4791 et en respectant le schéma de connexion (Cf. fig. 23).

Attention: Vérifier si la prise Euro (mâle) est câblée correctement.

2.11 Contrôles généraux

Attention: Avant de mettre le brûleur en marche, il convient de procéder aux vérifications suivantes:

- La tension de secteur est-elle là?
- L'alimentation en fioul fonctionne-t-elle?
- Les bouchons des tuyaux à fioul ont-ils été retirés, et les tuyaux sont-ils correctement raccordés?
- L'arrivée d'air de combustion fonctionne-t-elle?
- Le brûleur a-t-il été monté correctement, et les portes de la chaudière sont-elles fermées?
- La chaudière est-elle remplie d'eau?
- La chaudière et les conduites des gaz de combustion sont-elles étanches?

Attention: Avant de commencer les travaux de maintenance au brûleur les mesures suivantes sont nécessaires:

- Déclencher l'interrupteur principal et protégée contre toute remise en marche inopinée.
- Fermer les vannes d'arrêt de fioul.
- Attendez que toutes les pièces chaudes se soient entièrement refroidi.

3. Mise en service et entretien

Pour la mise en service du brûleur, tous les interrupteurs et les régulateurs doivent être enclenchés. Lorsque le brûleur et le réchauffeur sont sous tension, la lampe témoin s'allume et le réchauffeur commence à chauffer. Le temps de chauffe peut durer jusqu'à 2 minutes. Une fois la température de départ atteinte, le moteur se met en marche et l'allumage se déclenche. Une fois le temps de préaérage écoulé, la soupape magnétique s'ouvre, l'arrivée du fioul est dégagée, le fioul s'enflamme. Lors de la première mise en service, si la pompe à fioul n'amène pas de fioul durant la marge de sécurité, l'appareil se met hors service. On peut remettre le brûleur en marche en déverrouillant le dispositif d'allumage automatique.

L'aération de la pompe à fioul et du système de canalisation de fioul se fait par le raccordement du manomètre de la pompe (Cf. fig. 14).

Attention: La pompe à huile ne doit pas être actionnée plus de 5 min. sans fuel, à condition qu'il y ait de l'huile dans la pompe avant la mise en service.



Abbildung 15 / Figure 15



Abbildung 16 / Figure 16

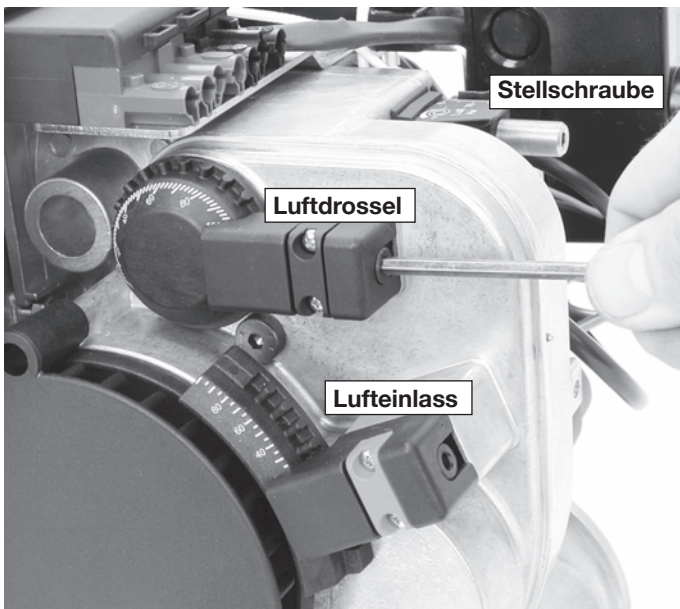

Abbildung 17 / Figure 17

3.1 Einregulierung des Brenners

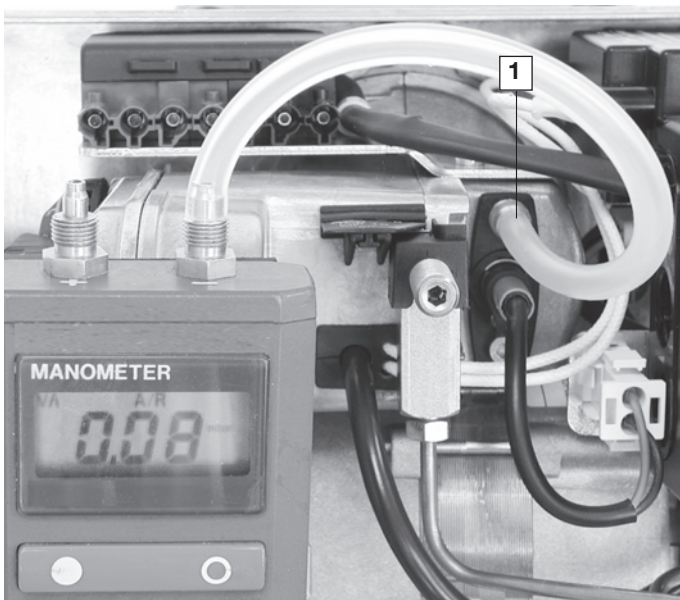
Um emissionsarme Verbrennungswerte zu erreichen, muß der Brenner anhand der Abgasmessungen mit geeigneten Meßgeräten einreguliert werden.

Das Meßloch (\varnothing 8 mm) ist im Abstand des 2-fachen Durchmessers des Abgasrohres hinter dem Wärmeerzeuger anzubringen und nach der Messung zu verschließen.

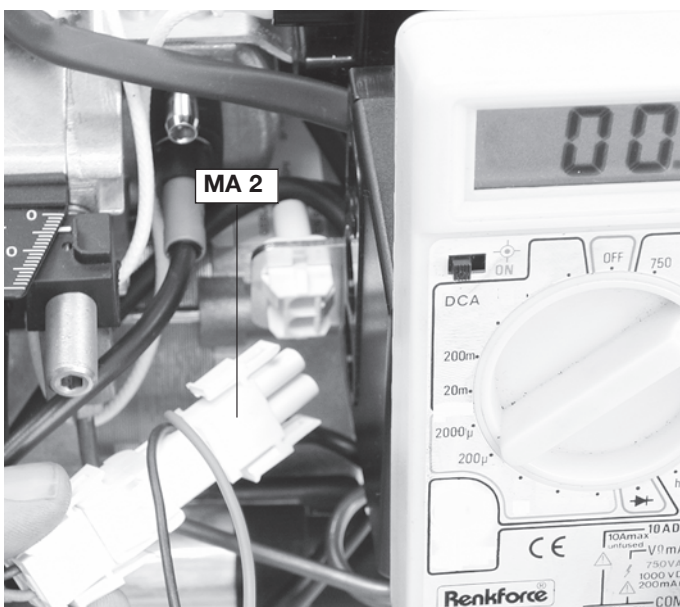
Achtung: Wärmeerzeuger und Abgasführungen müssen dicht sein.

3.2 Kaminzug

Um einen konstanten Feuerraumdruck zu erreichen, muß in den Abgasweg ein Zugbegrenzer eingebaut werden. Der Zugbegrenzer muß so eingestellt werden, daß der Unterdruck im Feuerraum im Betrieb nicht mehr als 0,1 mbar beträgt.

Bei Überdruckkesseln ist der einzustellende Kaminzug aus der Kesselbetriebsanleitung zu entnehmen.

3.3 Verbrennungsluft

An jedem Brenner ist werkseitig entsprechend der eingesetzten Düse eine Luftmengen-Grundeinstellung vorgenommen worden. Die werkseitige Luftmengen-Grundeinstellung führt in Abhängigkeit vom Feuerraum und der Düsentoleranz zu einem Luftüberschuss und muss grundsätzlich nachreguliert werden. Die benötigte Luftmenge wird anhand von Russbild und CO_2 -Messungen ermittelt. Die Einregulierung erfolgt vorzugsweise mit der Stellschraube der Luftdrossel.

Stauscheibe

– Durch drehen der Stellschraube nach rechts wird der Gebläse-
druck erhöht, der CO_2 -Gehalt der Abgase steigt (siehe Abb. 15).

Luftdrossel

– Durch drehen der Antriebswelle nach rechts wird der CO_2 -
Gehalt der Abgase erhöht und der Gebläsedruck gesenkt (siehe
Abb. 15).

Luftreinlass

– Durch drehen der Antriebswelle nach links wird der CO_2 -
Gehalt der Abgase erhöht und der Gebläsedruck gesenkt (siehe
Abb. 15).

Es ist darauf zu achten, daß der Gebläsedruck zwischen 2,0 - 2,6 mbar eingehalten wird.

Wir empfehlen, einen CO_2 -Gehalt von 12 - 13 Vol. % einzustellen.

Die Gebläsedruckmessung ist am Druckmeßnippel1 (siehe Abb. 16) durchzuführen.

Der Fotostrom ist mit einem DC-Mikroamperemeter in Reihe mit dem Fotowiderstand (+Pol auf Klemme 12, max 5 kOhm innerer Widerstand im Instrument) zu messen. (siehe Abb. 17)

Der Fotostrom muß im Betrieb zwischen 55 μA und 100 μA bei 230 V~ sein.

Meßadapter MA 2 (siehe Abb. 17) auf Wunsch lieferbar (Bestell-Nummer: 10042.00010).

3.4 Rußzahl

Die Rußzahl darf nach der Rußzahl-Vergleichskala den Wert 0,5 nicht übersteigen.

3.1 Regulation of the burner

In order to achieve combustion values low on emissions, the burner must be adjusted on hand of the exhaust gas measurements and suitable measuring instruments.

The measuring hole (\varnothing 8 mm) to be mounted in a distance of 2 times the diameter of the exhaust pipe behind the heat generator and is to be closed after the measurement.

Attention: The heat generator and exhaust gas ducts must be sealed tight.

3.2 Chimney draft

In order to achieve constant furnace pressure, a draft restrictor must be installed in the exhaust gas line. The draft restrictor must be set such that the underpressure in the furnace does not amount to more than 0.1 mbar during operation.

With overpressure boilers, the chimney draft to be set is to be taken from the boiler operating instructions.

3.3 Combustion air

In accordance with the nozzle used, an air volume basic setting has been carried out in the factory. The factory-fitted air volume basic setting, in dependence on the furnace and the nozzle tolerance, leads to an excess of air and must be fundamentally readjusted. The necessary air quantity is determined on the basis of carbon image and CO₂ measurement. The regulation it happens preferably with the drive shaft for the air-core choke

Baffle plate

- By turning the adjusting screw to the right the blast pressure increases, the CO₂ content of the exhaust gas rises (see fig. 15).

Air-core choke

- By turning the drive shaft to the right, the airflow rate increases CO₂ content of the exhaust gas rises and the fan pressure decreases (see fig. 15).

Air intake

- By turning the drive shaft to the left, the airflow rate increases CO₂ content of the exhaust gas rises and the fan pressure decreases (see fig. 15).

Pay attention that the blast pressure is kept at between 2,0 - 2,6 mbar.

We recommend setting a CO₂ content of 12 - 13 vol. %.

Blower pressure measurement is to be carried out at the pressure measuring connection nipple1 (see fig. 16).

The photo-current is to be measured in series with the phot resistor (+ pole on terminal 12, max. 5 kOhm inner resistance in the instrument), (see fig. 17).

The photo-current must be between 55 μ A and 100 μ A at 230 V~ while in operation.

Measuring adapter MA 2 (see fig. 17) when desired available (part number: 10042.00010).

3.4 Soot number

The soot number may not exceed the value of 0.5 according to the soot number comparison scale.

3.1 Réglage du brûleur

Pour obtenir des valeurs de combustion faibles en émission, il faut régler le brûleur en mesurant les gaz de combustion au moyen d'un appareil de mesure adéquat.

L'orifice de mesure (\varnothing 8 mm) doit être pratiqué à une distance de deux fois le diamètre du tuyau d'échappement derrière la source calorifique, et une fois la mesure exécutée, il faut reboucher l'orifice.

Attention: La source calorifique et les conduites des gaz de combustion doivent être étanches.

3.2 Tirage de la cheminée

Pour obtenir une pression constante de la chambre de combustion, il faut installer une coupe-tirage dans la conduite des gaz de combustion. Le coupe-tirage doit être installé de telle sorte que la sous-pression dans la chambre de combustion en activité ne dépasse pas 0,1 mbar.

Pour les chaudières à surpression, la réglage du tirage de la cheminée se fait d'après les instructions de service de la chaudière.

3.3 Air de combustion

Chaque brûleur est réglé d'usine en fonction du gicleur installé avec un débit d'air de base. En fonction du foyer et de la tolérance de la buse, le réglage de base d'usine de la quantité d'air provoque un surplus d'air et doit dans tous les cas être réajusté. La quantité d'air nécessaire est déterminée au moyen de la formation de suie et du mesurage de CO₂. Le réglage de finition est à effectuer de préférence sur le vis d'étranglement.

Deflecteur

- En tournant la vis de réglage vers la droite, la teneur en CO₂ des gaz brûlés est augmentée et la pression de la soufflerie augmente (cf. fig.15).

Rolet d'air

- En tournant l'arbre d'étranglement vers la droite, la teneur en CO₂ des gaz brûlés est augmentée et la pression de la soufflerie baisse (cf. fig.15).

Entrée d'air

- En tournant l'arbre d'étranglement vers la gauche, la teneur en CO₂ des gaz brûlés est augmentée et la pression de la soufflerie baisse (cf. fig.15).

Il faut veiller à ce que la pression de la soufflerie soit maintenue entre 2,0 et 2,6 mbar.

Nous recommandons une teneur en CO₂ de 12 à 13 vol. %.

La mesure de la pression de soufflage se fait au raccord fileté prévu à cet effet (cf. fig. 16).

Le courant photo-électrique se mesure avec un ampèremètre à courant continu en série avec la résistance photo-électrique pôle + sur borne 12, max. 5 kOhm de résistance intérieure dans l'instrument) (cf. fig. 17).

En marche, le courant photo-électrique doit se situer entre 55 μ A et 100 μ A pour 230 V~.

Adaptateur de mesure MA 2 (cf. fig. 17) sur demande (numéro de commande: 10042.00010).

3.4 Indice de noircissement

L'indice de noircissement ne doit pas dépasser la valeur 0,5 d'après l'échelle de comparaison des indices de noircissement.



Abbildung 18 / Figure 18

Düsetabelle für Danfoss H Düsen nach CEN Nozzle table for Danfoss H nozzles according to CEN Tableau des gicleurs pour gicleurs H de Danfoss d'après CEN					
Heizgeräte Heating units Appareil de chauffage	Brenner Burner Brûleur	Düse Nozzle Gicleur		Öldurchsatz kg/h Oil flow kg/h Débit de fioul en kg/h	
		USgal/h	△	10 bar	14 bar
kW ¹⁾	Type				
16 - 17	HL 40 ELV-S	*0,40	60°	1,43	1,55
16 - 19		*0,45	60°	1,46	1,78
17 - 21		0,50	60°	1,60	1,91
20 - 24		*0,55	60°	1,81	2,21
22 - 27		*0,60	60°	2,06	2,47
26 - 32		*0,65	60°	2,42	2,94
27 - 33		*0,75	60°	2,52	3,04
32 -		*0,85	60°	2,49	-----

¹⁾Angaben für Heizgeräte mit einem Abgaswert von ca. 8 %.
¹⁾Specifications for the heating units with an exhaust gas loss of approx. 8 %.
¹⁾Indications concernant les appareils de chauffage ayant une perte de fumées d'environ 8 %.

Abbildung 19 / Figure 19

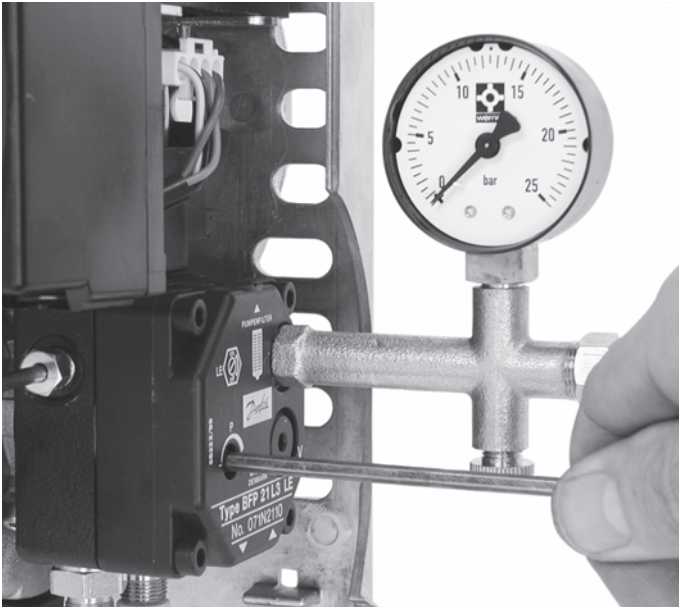
Feuerraum-Mindestabmessungen Furnace - minimum dimensions Dimensions minimales pour la chambre de combustion		
Öldurchsatz Oil flow Débit de fioul	Durchmesser bzw. Höhe und Breite Diameter respectively height and with Diamètre ou hauteur et largeur	Tiefe ab Stauscheibe Depth from the baffle plate Profondeur à partir de l'écran réducteur de pression
1,0 - 2,0 kg/h	Ø 225 mm	250 - 350 mm
2,0 - 6,0 kg/h	Ø 300 mm	350 - 612 mm
6,0 - 16,0 kg/h	Ø 400 mm	350 - 1000 mm

Abbildung 20 / Figure 20

3.5 Öldruck

Der werkseitig eingestellte Pumpendruck beträgt 10 bar.

Wir empfehlen einen Öldruck zwischen 10 - 14 bar einzustellen (siehe Abb. 18 und 19).

3.6 Abgasverluste

Berechnung der Abgasverluste für Heizöl EL nach 1. BImSchV:

$$q_A = (t_A - t_L) \times ((A_1 / CO_2) + B)$$

q_A = Abgasverluste in %

t_A = Abgastemperatur in °C

t_L = Verbrennungslufttemperatur in °C

CO_2 = Volumengehalt an Kohlendioxid im tr. Abgas in %

A_1 = Faktor für Heizöl = 0,50

B = Faktor für Heizöl = 0,007

Beispiel:

Abgastemperatur $t_A = 169^\circ\text{C}$

Verbrennungslufttemperatur $t_L = 18^\circ\text{C}$

Kohlendioxidgehalt $CO_2 = 12,5\%$

$$q_A = (169 - 18) \times ((0,50 / 12,5) + 0,007) = 7,097\%$$

Abgasverluste $q_A = 7,1\%$

Aufgrund der 1. BImSchV sind die Wärmeerzeuger so zu betreiben, daß ihre Abgasverluste, bezogen auf die jeweilige Feuerungsleistung, die dort aufgeführten Grenzwerte nicht überschreiten. Die 1. BImSchV schreibt ab dem 01.11.1996 neue Grenzwerte für die Abgasverluste von Öl- und Gasfeuerungen vor. Betroffen sind alle Kessel, die ab dem 01.01.1998 eingebaut oder wesentlich geändert werden.

Dazu dienen Messungen, die bei Heizungsanlagen ab 11 kW und bei Warmwasserbereitungsanlagen ab 28 kW jährlich einmal wiederholt werden.

Abgasverluste nach der 1. BImSchV

Nennwärmeleistung	bis 31.12.82 errichtet	ab 01.01.83 errichtet	ab 01.10.88 errichtet	ab 01.01.98 errichtet
04 - 25 kW	15 %	14 %	12 %	11 %
25 - 50 kW	14 %	13 %	11 %	10 %
über 50 kW	13 %	12 %	10 %	9 %

In der 1. BImSchV wurden für die Altanlagen Übergangszeiten festgelegt, bis zu welchem Zeitpunkt diese Anlagen die nach dem 01.01.1998 gültigen Grenzwerte erfüllen müssen. Die Zeiträume richten sich nach einer Einstufungsmessung durch den Schornsteinfeger, die bis zum 01.11.1998 im Rahmen der jährlichen Überprüfung durchgeführt werden muß. In nachstehender Tabelle sind die Einstufungskriterien dargestellt.

Einstufungskriterien und Erfüllungszeitpunkt für den Abgasverlust von Altanlagen

Leistung in kW	Überschreitung in %			
	keine	1 %	2 %	3 %
bis 100	01.11.2004	01.11.2003	01.11.2002	01.11.2001
über 100	01.11.2004	01.11.2003	01.11.2002	01.11.1999

Die Rußzahl muß hierbei für Anlagen mit Gebläsebrenner, die nach dem 01.10.1988 bzw. im Beitrittsgebiet nach dem 03.10.1990 errichtet wurden < 1 sein, für Anlagen die vor diesem Datum errichtet und nicht wesentlich geändert wurden beträgt die Rußzahl < 2.

3.7 Abschluß und Sicherheitsprüfung

Nach Abschluß der Abgasmessung muß die Anlage auf funktions-sicheres Arbeiten der Regler und Begrenzer sowie des Ölfeuerungsautomaten einschließlich der Sicherheitszeit geprüft werden.

3.5 Oil pressure

The factory set pump pressure amounts to 10 bar.

We recommend setting the oil pressure between 10 - 14 bar (see fig. 18 and 19).

3.6 Exhaust gas loss

Calculation of the exhaust gas loss with heating oil EL according to BImSchV dated 1.10.1988

$$q_A = (t_A - t_L) \times ((A_1/CO_2)+B)$$

Given:

- q_A = Exhaust gas loss in %
- t_A = Exhaust gas temperature in °C
- t_L = Combustion air temperature in °C
- CO_2 = Volumetric content of carbon dioxide in the dry
= exhaust gas in %
- A_1 = Factor for heating oil = 0,50
- B = Factor for heating oil = 0,007

Example:

- Exhaust gas temperature $t_A = 169^\circ\text{C}$
- Combustion air temperature $t_L = 18^\circ\text{C}$
- Carbon dioxide content $CO_2 = 12,5 \%$

$$q_A = (169 - 18) \times ((0,50/12,5) + 0,007) = 7,097 \%$$

Exhaust gas loss $q_A = 7,1 \%$

3.7 Final and safety tests

After completion of the exhaust gas measurements, the system must be tested for proper functioning and safe operation of the controller and restrictor as well as of the automatic oil firing system including the safety time.

3.5 Pression du fioul

La pression de la pompe réglée à l'usine est de 10 bar.

Nous recommandons une pression du fioul entre 10 et 14 bar (Cf. fig. 18 / 19).

3.6 Pertes de fumées

Le calcul des pertes de fumées pour le fioul EL se fait d'après BImSchV du 1. 10. 1988

$$q_A = (t_A - t_L) \times ((A_1/CO_2)+B)$$

Ce qui signifie:

- q_A = Pertes de fumées en %
- t_A = Température des fumées en °C
- t_L = Température de l'air de combustion en °C
- CO_2 = Teneur volumétrique en dioxyde de carbone dans les
= fumées sèches en %
- A_1 = Facteur du fioul = 0,50
- B = Facteur du fioul = 0,007

Exemple:

- Température des fumées $t_A = 169^\circ\text{C}$
- Température de l'air de combustion $t_L = 18^\circ\text{C}$
- Teneur en dioxyde de carbone $CO_2 = 12,5 \%$

$$q_A = (169 - 18) \times ((0,50/12,5) + 0,007) = 7,097 \%$$

Pertes de fumées $q_A = 7,1 \%$

3.7 Fermeture et contrôle de sécurité

Une fois les mesures de fumée terminées, l'appareil doit être soumis au contrôle du fonctionnement des régulateurs, du limiteur de la boîte de contrôle et de la mise en Sécurité du Brûleur.

Luftmengen-Grundeinstellung für Danfoss H Düsen (CEN) Air volume reference setting for Danfoss H nozzles (CEN) Quantités d'air - Réglage de base pour les gicleurs H de Danfoss (CEN)					
Brenner Burner Brûleur	Düse Nozzle Gicleur	Stauscheibe Baffle plate Ecran réducteur de pression	Luftdrossel Air-core choke Réducteur d'air	Luftleinlaß Air-intake Entrée d'air	Gebläsedruck Blower pressure Pression de soufflage
Type	USgal/h	mm	%	%	mbar
HL 40 ELV-S	0,40	1	42	90	2,0
	0,45	1	46	90	2,1
	0,50	1	46	90	2,1
	0,55	3	50	90	2,1
	0,60	5	52	90	2,1
	0,65	8	60	90	2,1
	0,75	9	64	90	2,1
	0,85	12	80	90	2,1

Die Einstellwerte sind auf dem Prüfstand ermittelt worden und beziehen sich auf einen Feurraumdruck von ± 0 mbar.

The setting values have been determined on a testing unit and refer to a furnace pressure of ± 0 mbar.

Les valeurs de réglage ont été déterminées sur le banc d'essai et se rapportent à une pression de la chambre de combustion de ± 0 mbar.

Abbildung 21 / Figure 21



Abbildung 22 / Figure 22

3.8 Schornstein

Der richtige Schornsteinquerschnitt sichert den notwendigen Förderdruck für die einwandfreie Funktion der Feuerungsanlage und die Ableitung der Abgase.

Für die funktionsgerechte Schornsteinbemessung müssen mindestens folgende Ausgangswerte bekannt sein:

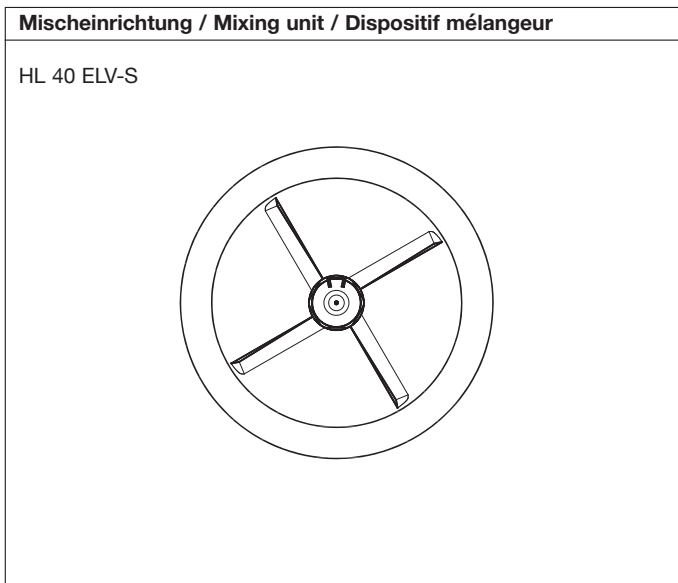
- Bauart und Nennwärmeleistung des Wärmeerzeugers
 - Abgasmassenstrom des Wärmeerzeugers
 - Abgastemperatur am Austritt des Wärmeerzeugers
 - CO₂-Gehalt der Abgase
 - Notwendiger Förderdruck für Zuluft, Wärmeerzeuger und Verbindungsstück
 - Bauart und Länge des Verbindungsstückes
 - Bauart des Schornsteins und wirksame Schornsteinhöhe
- Bauart und Ausführung des Schornsteins sind nach DIN 4705 und DIN 18160 zu ermitteln.

Achtung: Die Abgastemperatur am Austritt des Wärmeerzeugers darf 160°C nicht unterschreiten.

3.9 Abgasthermometer

Zur Überwachung der Abgastemperatur sollte im Abgasrohr ein Abgasthermometer eingebaut werden. Dabei muß beachtet werden, daß das Abgasthermometer bis in die Mitte bzw. in den Kernstrom der Abgase eingeführt wird und nicht an der Wandung des Abgasrohres anliegt. Mit ansteigender Abgastemperatur erhöhen sich auch die Abgasverluste, die zur Verschlechterung des Wirkungsgrades der Feuerungsanlage führen. Die Abgastemperatur muß in einem Bereich zwischen 160°C und 220°C sein.

3.10 Betriebsstundenzähler

Zur genauen Erfassung der Brennerlaufzeit sollte ein Betriebsstundenzähler eingesetzt werden. Der Anschluß des Betriebsstundenzählers erfolgt parallel zum Magnetventil. Durch Erfassung der Brennerlaufzeit und in Verbindung mit einem Heizölzähler, kann der Heizölverbrauch ermittelt werden. Die ermittelten Werte können zur Berechnung des Jahresnutzungsgrades eingesetzt werden. Ein hoher Jahresnutzungsgrad hat geringere Stillstandsverluste zur Folge.

3.11 Heizölzähler

Zur Erfassung der verbrauchten Heizölmenge sollte ein Heizölzähler eingebaut werden. Der Anschluß des Heizölzählers erfolgt zwischen dem Magnetventil und der Düse.

3.8 Chimney

The correct chimney cross-section assures the necessary delivery pressure for proper functioning of the firing system and discharge of the exhaust gases.

For the function-related chimney dimensions, the following original values must at least be known:

- Design and rated heat output of the heater
- Exhaust gas flow of the heater
- Exhaust gas temperature at the outlet of the heater
- CO₂ content of the exhaust gas
- Required delivery pressure for supply air, heater and connection piece
- Design and length of the connection piece
- Design of the chimney and effective chimney height

The design and version of the chimney are to be determined according to DIN 4705 and DIN 18160.

Attention: The exhaust gas temperature at the outlet of the heater may not exceed 160°C.

3.9 Exhaust gas thermometer

For supervision of the exhaust gas temperature, an exhaust gas thermometer should be installed in the exhaust gas pipe. With this, make sure that the exhaust gas thermometer is inserted into the middle and/or into the core flow of the exhaust gases and is not situated at the wall of the exhaust gas pipe. With a rising exhaust gas temperature, the exhaust gas loss also rises, which leads to worsening of the degree of efficiency of the firing system. The exhaust gas temperature must be in the range between 160°C and 220°C.

3.10 Hours of operation counter

For the exact registration of the burner operating time, an hours of operation counter should be installed. Connection of the hours of operation counter is carried out in parallel with the solenoid valve. The heating oil consumption can be determined with the registration of the burner operating time and in connection with a heating oil meter. The determined values can be used for calculation of the annual degree of use. A high annual degree of use results in lower standstill loss.

3.11 Heating oil meter

For registration of the heating oil quantity used, a heating oil meter should be installed. Connection of the heating oil meter is carried out between the solenoid valve and the nozzle.

3.8 Cheminée

Un profil de cheminée correct garantit la pression de refolement nécessaire pour un fonctionnement parfait de l'installation de combustion et des conduites d'échappement des gaz de combustion. Pour un dimensionnement correct de la cheminée, il faut connaître au moins les valeurs initiales suivantes:

- Type de construction et puissance calorifique nominale de la source calorifique
- Température des fumées à la sortie de la source calorifique
- Teneur en CO₂ des fumées
- Pression de refolement nécessaire pour l'arrivée d'air, la source calorifique et la pièce de raccord
- Type de construction et longueur de la pièce de raccord
- Type de construction de la cheminée et hauteur effective de la cheminée

On détermine le type de construction et le modèle de la cheminée d'après DIN 4705 et DIN 18160.

Attention: La température des fumées à la sortie de la source calorifique ne doit pas dépasser 160°C

3.9 Thermomètre des gaz de combustion

Pour la surveillance de la température des gaz de combustion, il est recommandé d'installer un thermomètre dans le tuyau d'échappement des fumées. Ce faisant, il faut veiller à ce que le thermomètre soit introduit jusqu'à la moitié du tuyau d'échappement et au centre du courant des fumées, et non qu'il soit collé sur la paroi du tuyau. Plus la température des fumées augmente, plus les pertes de fumées sont importantes, et plus le rendement de l'appareil de chauffage se dégrade. La température des fumées doit se situer entre 160°C et 220°C.

3.10 Compteur d'heures de service

Afin de pouvoir déterminer de façon exacte le temps de service du brûleur, il est conseillé d'installer un compteur d'heures de service. Le branchement du compteur d'heures de service se fait parallèlement à la soupape magnétique. En connaissant le temps de service du brûleur, en ayant un compteur de fioul, on peut déterminer la consommation de fioul de l'appareil. Les valeurs déterminées peuvent être utilisées pour le calcul du degré de rendement annuel. Un haut degré de rendement annuel entraîne une réduction des pertes d'arrêt.

3.11 Compteur de fioul

Afin de déterminer la quantité de fioul consommée, il est conseillé d'installer un compteur de fioul. Le branchement du compteur de fioul se fait entre la soupape magnétique et le gicleur.

Schaltplan / Circuit diagramm / Plan de circuit

A1



Abbildung 23 / Figure 23

(D)

Legende:

- A1 Ölfuerungsautomat
- BM Brennermotor
- F1 Sicherung
- H1 Signal Störung
- H2 Signal Betrieb
- H Hauptschalter
- LDS Fotowiderstand
- OFV Ölvorwärmer
- P1 Betriebsstundenzähler
- TB Temperatur- und Druckbegrenzer
- TR Temperatur- und Druckregler
- TT Zündeinheit
- V1 Magnetventil
- X1 Brenner - Eurostecker

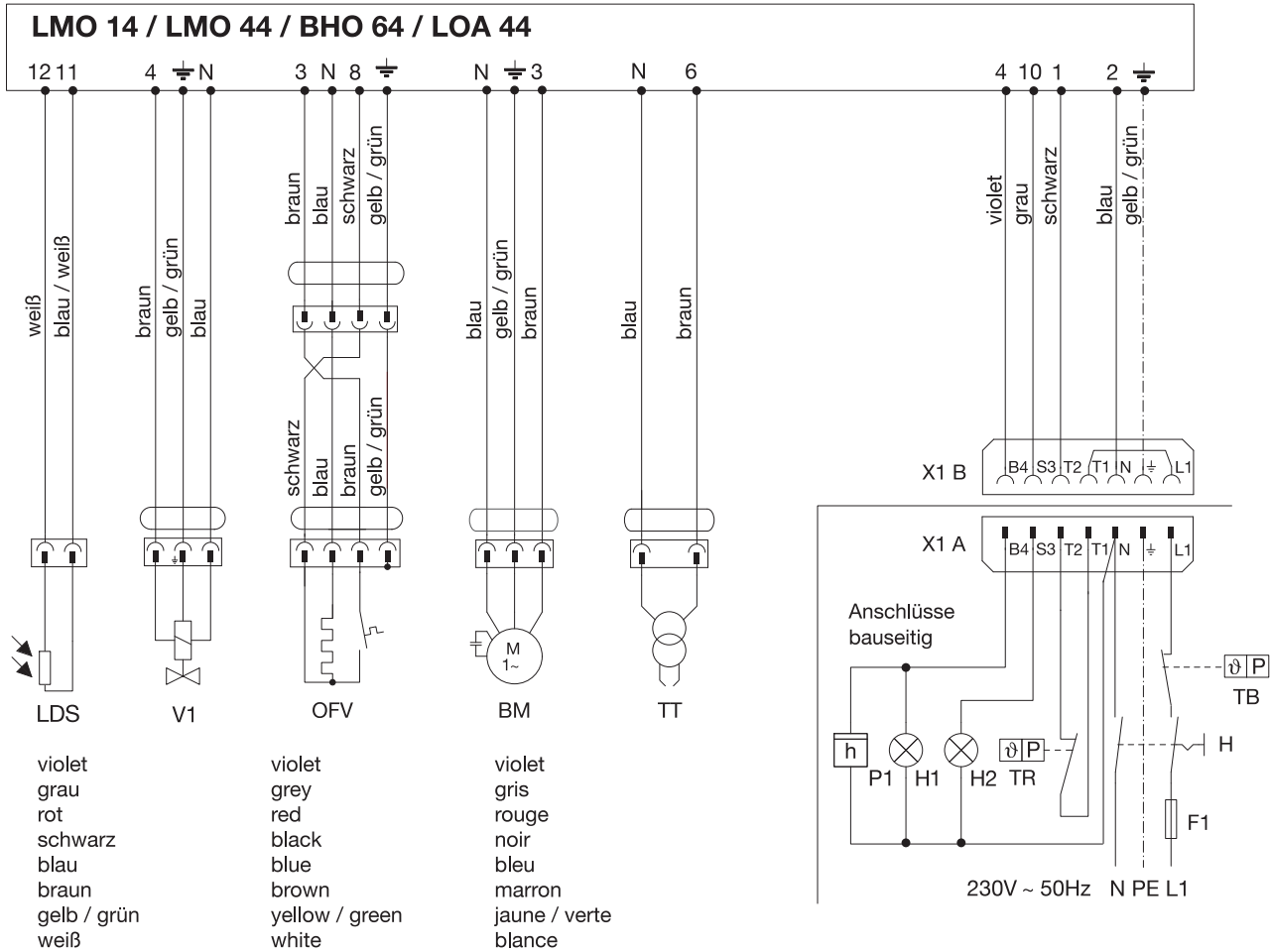
(GB)

Legend:

- A1 Automatic oil firing unit
- BM Burner motor
- F1 Fuse
- H1 Signal - malfunction
- H2 Signal - operation
- H Main switch
- LDS Photo - resistor
- OFV Oil preheater
- P1 Hours of operation counter
- TB Limit thermostat or pressure switch
- TR Control thermostat or pressurestat
- TT Ignition unit
- V1 Solenoid valve
- X1 Burner europlug

(F)

Légende:

- A1 Dispositif d'allumage automatique
- BM Moteur du brûleur
- F1 Fusible
- H1 Témion de panne
- H2 Témion réchauffeur
- H Commutateur principal
- LDS Résistance photo-électrique
- OFV Réchauffeur
- P1 Compteur d'heures de service
- TB Thermostat de sécurité ou pressostat
- TR Thermostat ou pressostat
- TT Transformateur
- V1 Vanne de combustible
- X1 Prise Euro du brûleur

Programmablauf LMO 14 Programm sequence LMO 14 Programme de fonctionnement LMO 14

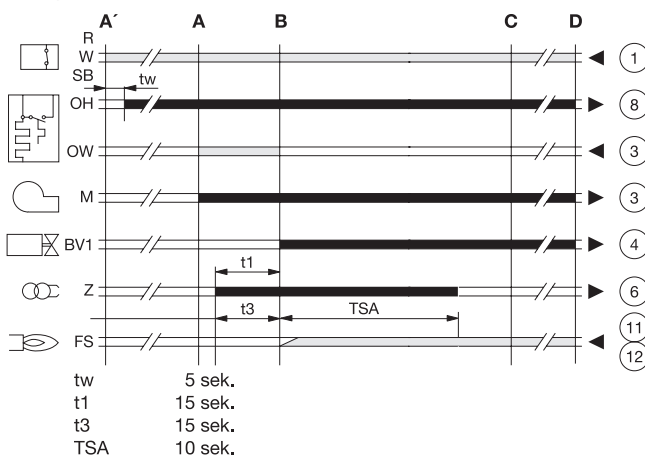

(D)

- BV1 Magnetventil
- FS Flammensignal
- OW Freigabekontakt des Ölvorwärmers
- M Brennermotor
- SB Sicherheitsbegrenzer
- R Temperatur- bzw. Druckregler
- TSA Sicherheitszeit Anlauf
- W Temperatur- bzw. Druckwächter
- Z Zündeinheit
- t1 Vorlüftzeit
- t3 Vorzündzeit
- tw Wartezeit

(GB)

- BV1 Solenoid valve
- FS Flame signal
- OW Release contact of oil preheater
- M Burner motor
- SB Safety limit thermostat
- R Control thermostat or pressurestat
- TSA Ignition safety time
- W Limit thermostat or pressure switch
- Z Ignition unit
- t1 Pre-purge time
- t3 Pre-ignition time
- tw Waiting time for oil pre-heating

(F)

- BV1 Vanne de combustible
- FS Signal de flamme
- OW Contact d'asservissement du préchauffeur de fioul
- M Moteur du brûleur
- SB Limiteur de sécurité
- R Thermostat ou pressostat
- TSA Temps de sécurité au démarrage
- W Thermostat de sécurité ou pressostat
- Z Transformateur
- t1 Temps de prévention
- t3 Temps de préallumage
- tw Temps d'attente pour le préchauffeur de fioul

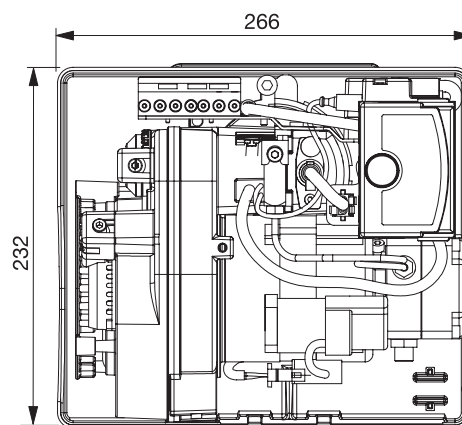
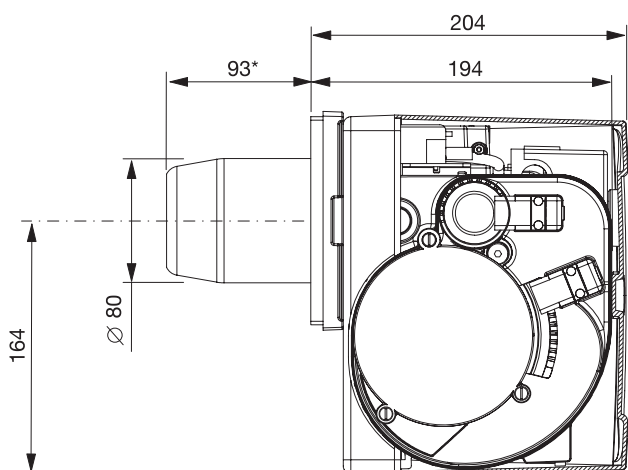
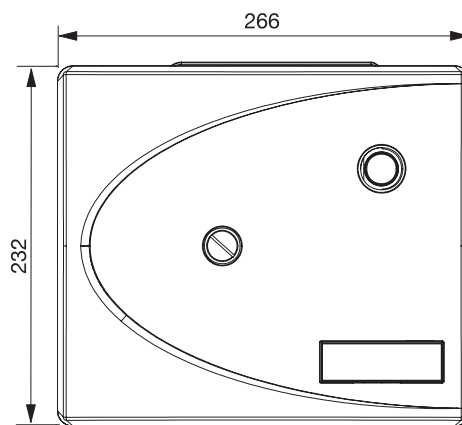
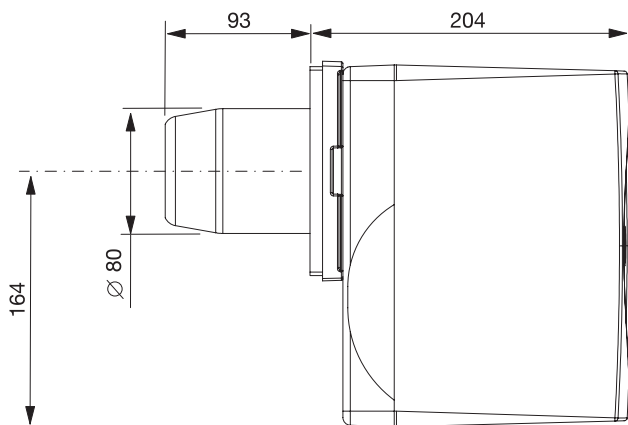

D

*andere Längen auf Anfrage

Verpackungsmaße
(BxTxH): 315 x 285 x 380
Transportgewicht: 10,5 kg

alle Maßangaben in mm

GB

*individual extents on request

packing masses
(lxdxh): 315 x 285 x 380
weight: 10,5 kg

all lengths in mm

F

*autres longueurs sur demande

Dimensions de l'emballage
(lpxh): 315 x 285 x 380
Poids de transport: 10,5 kg

toutes les dimensions en mm

Brenner - Schnell - Service

Burner quick service

Réparations express du brûleur



Abbildung 24 - Serviceposition
Figure 24 - Service position
- Position de réparation



Abbildung 27 - Einbaulage der Luftklappe
Figure 27 - Installation position of the air flap
- Position de montage du clapet d'air



Abbildung 25 - Steckanschluß für Ölvorwärmer
Figure 25 - Plug connection for Oilpreheater
- Prise de raccordement pour le réchauffeur

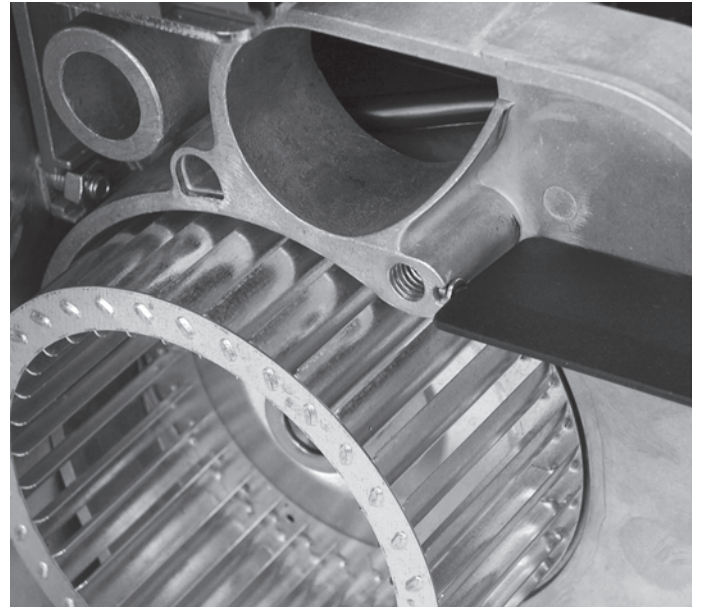

Abbildung 28 - Ausbau des Ölfilters
Figure 28 - Disassembly of the oil filter
- Démontage du filtre à fioul

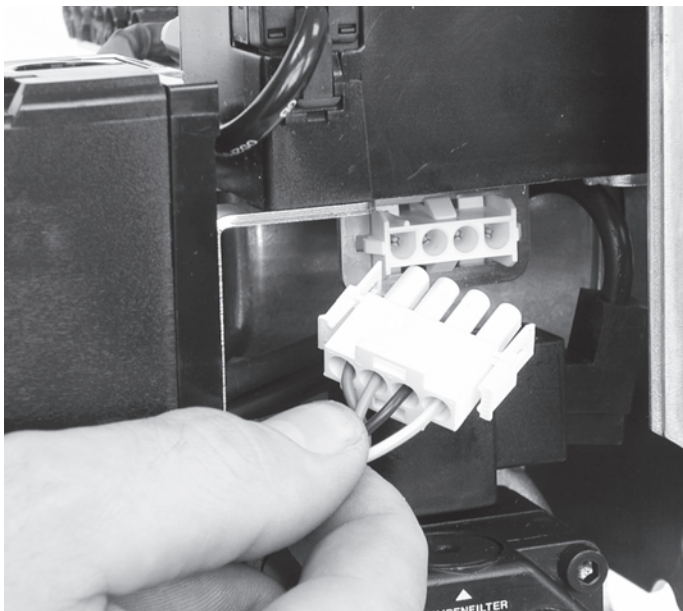

Abbildung 26 - Lösen der Service-Schraube
Figure 26 - Loosening of the service screw
- Dévisser la vis de service

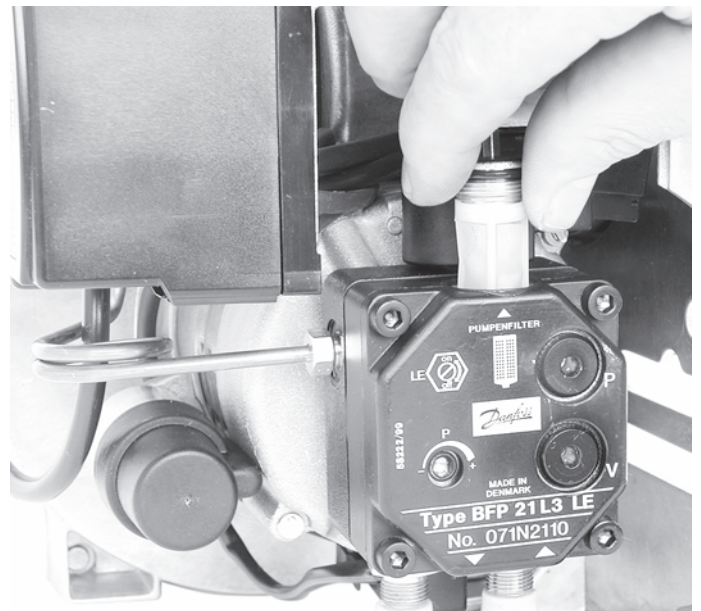

Abbildung 29 - Steuereinheit abgenommen
Figure 29 - Control unit removed
- Organe de commande retiré

Brenner - Schnell - Service
Burner quick service
Réparations express du brûleur

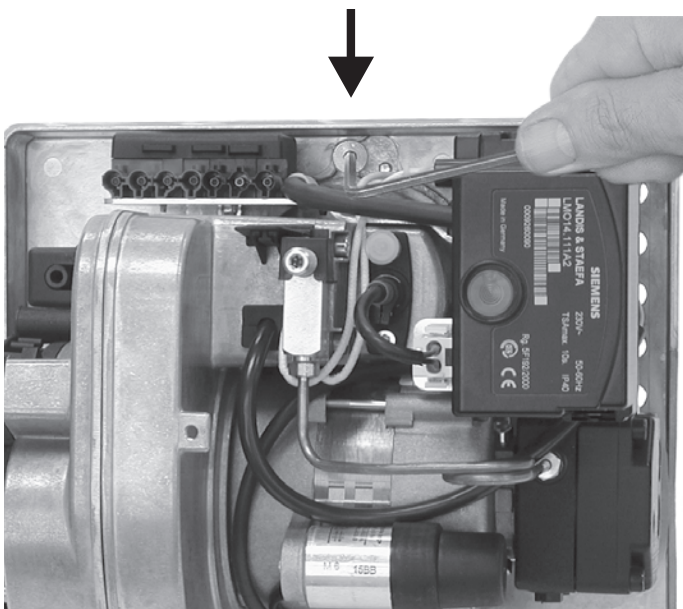

Abbildung 30 - Ausbau des Düsenstocks
 Figure 30 - Disassembly of the nozzle
 - Démontage de la canne du gicleur

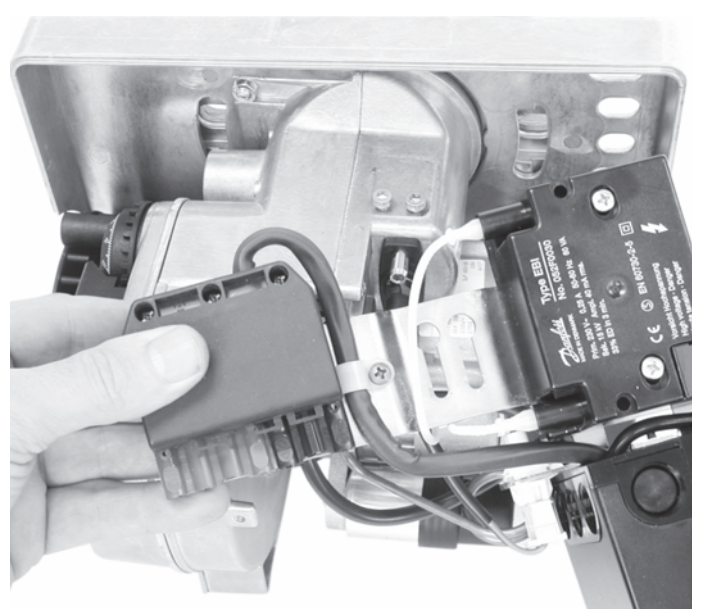

Abbildung 33 - Steckanschluß für Fotowiderstand
 Figure 33 - Plug connection for photo resistor
 - Prise de raccordement pour la résistance photo-électrique

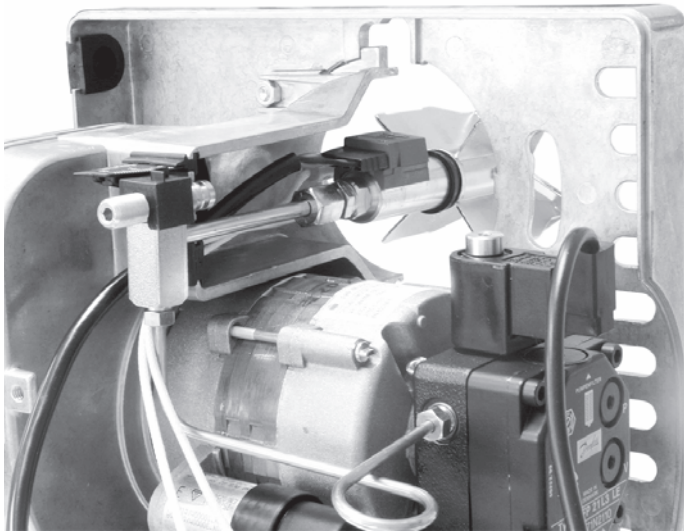

Abbildung 31 - Vakuummessung
 Figure 31 - Vacuum measurement
 - Vakuum mesurage

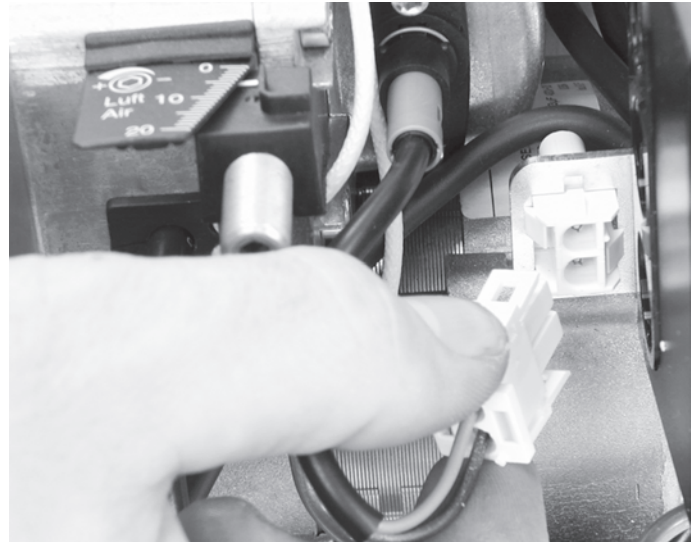

Abbildung 34 - Steckanschluß für Motor
 Figure 34 - Plug connection for motor
 - Prise de raccordement pour le moteur

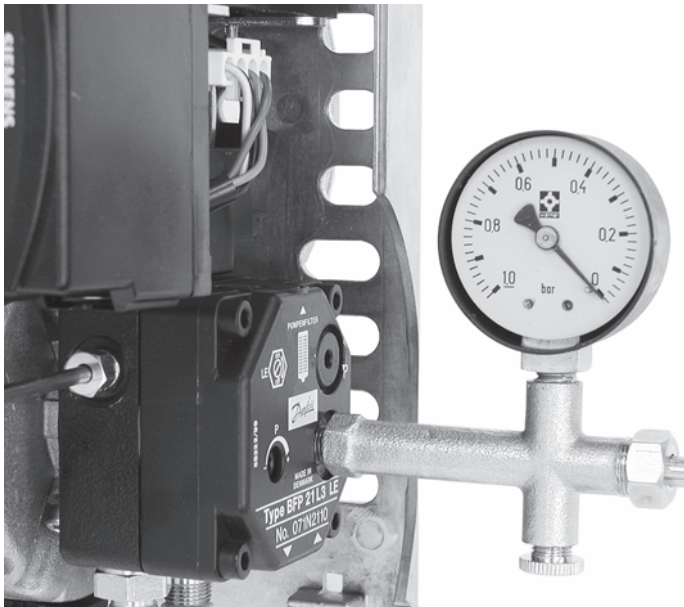

Abbildung 32 - Netzanschluß - Eurostecker
 Figure 32 - Power connection - Euro-plug
 - Prise Euro du raccordement sur secteur

Ersatzteilzeichnung HL 40 ELV-S
Spare parts drawing HL 40 ELV-S
Schéma des pièces de rechange HL 40 ELV-S

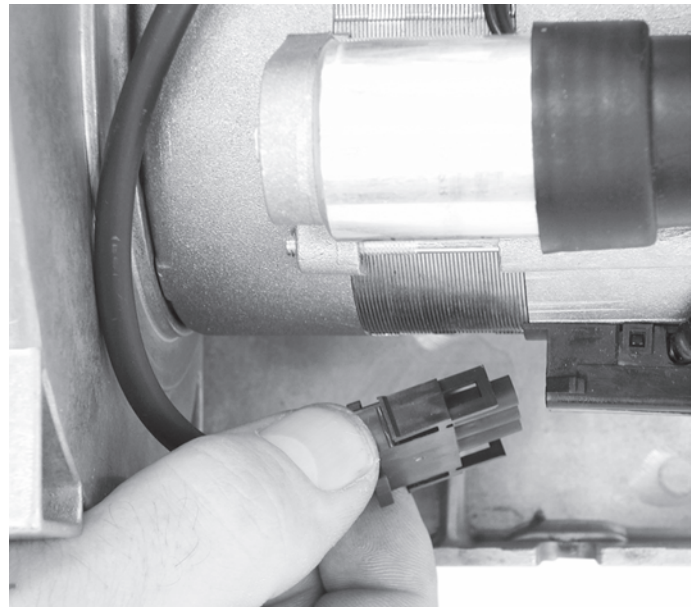

Ersatzteilliste HL 40 ELV-S

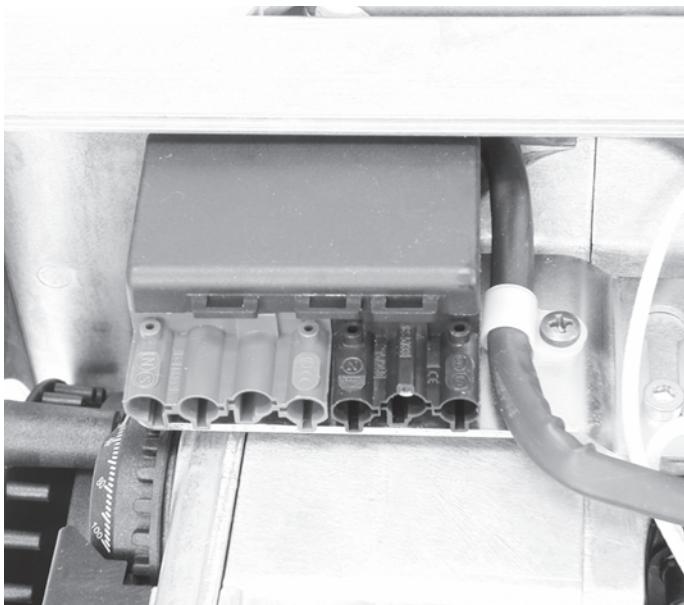
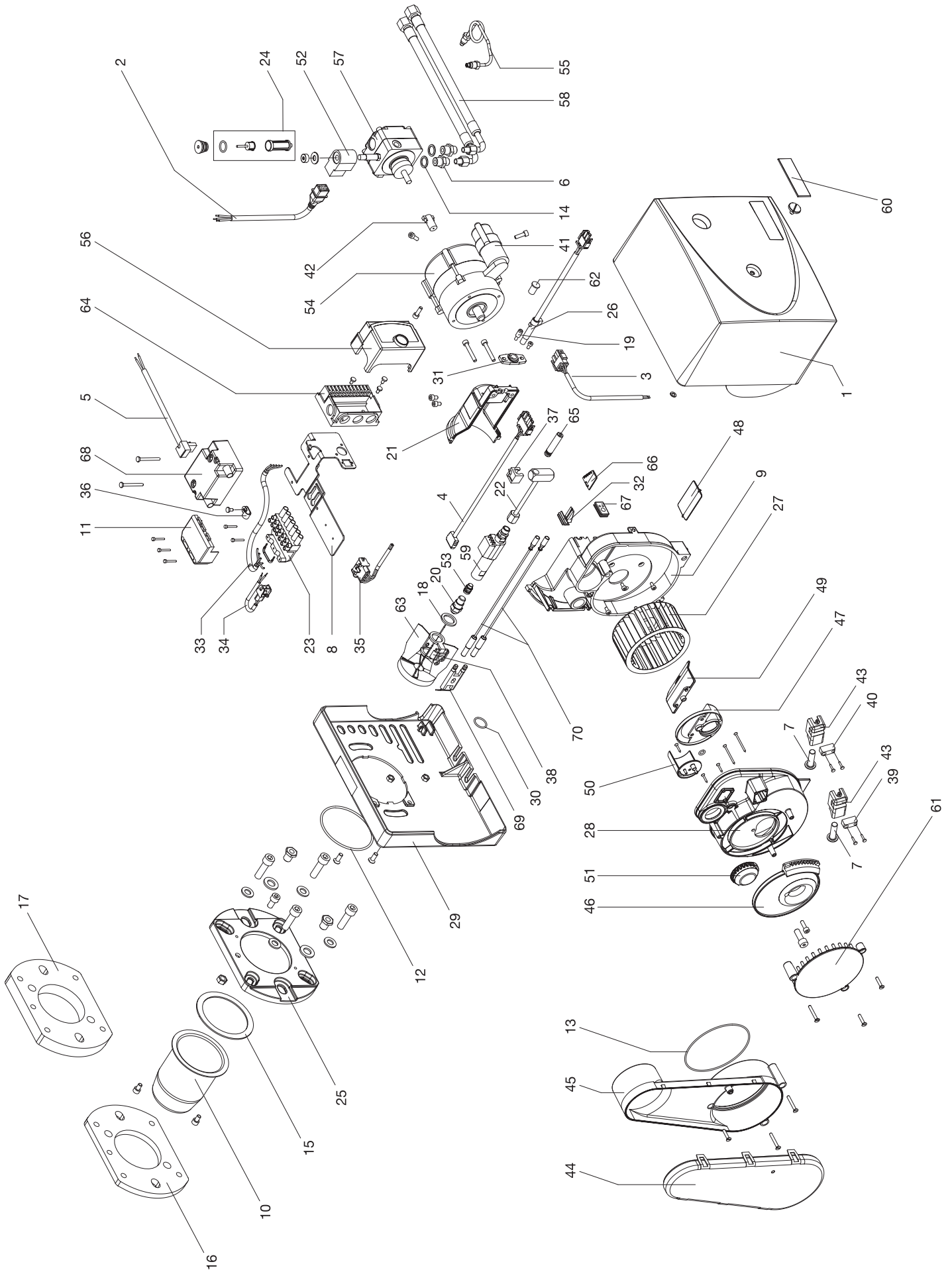
Pos.	Benennung	Stück	Best.-Nr.
1	Abdeckhaube	1	10001.00036
2	Anschlußkabel für Magnetspule	1	10013.00148
3	Anschlußkabel für Motor	1	10013.00155
4	Anschlußkabel für Ölvorwärmer	1	10013.00016
5	Anschlußkabel für Zündeinheit	1	10013.00091
6	Anschlußnippel für Ölschlauch	2	10017.00003
7	Antriebswelle für Luftansaugdeckel	2	10014.00001
8	Befestigungswinkel	1	10004.00353
9	Brennergehäuse	1	10002.00015
10	Brennerrohr	1	10005.00045
11+23	Eurostecker	1	10024.00001
12	Dichtring für Brennerrohr	1	10006.00030
13	Dichtring für Luftansaugadapter	1	10006.00143
14	Dichtring für Ölschlauchnippel	1	10017.00001
15	Dichtung für Brennerrohr	1	10006.00001
16	Dichtung für Flansch, 10 mm, k	1	10006.00028
17	Dichtung für Flansch, 20 mm, k	1	10006.00029
18	Distanzring 2,5 mm	1	10014.00003
19	Druckmeßnippel	1	10008.00001
20	Düse Danfoss 0,40 Usgal/h 60°H	1	10007.00020
20	Düse Danfoss 0,45 Usgal/h 60°H	1	10007.00021
20	Düse Danfoss 0,50 Usgal/h 60°H	1	10007.00038
20	Düse Danfoss 0,55 Usgal/h 60°H	1	10007.00043
20	Düse Danfoss 0,60 Usgal/h 60°H	1	10007.00046
20	Düse Danfoss 0,65 Usgal/h 60°H	1	10007.00047
20	Düse Danfoss 0,75 Usgal/h 60°H	1	10007.00019
20	Düse Danfoss 0,85 Usgal/h 60°H	1	10007.00042
21	Düsenstockdeckel	1	10002.00026
22	Düsenstockrohr	1	10009.00032
23+11	Eurostecker	1	10024.00001
24	Filterpatrone für BFP...	1	10019.00003
25	Flansch	1	10002.00041
26	Fotowiderstand LDS (blau)	1	10011.00007
27	Gebälserad	1	10012.00003
28	Gehäusedeckel	1	10002.00132
29	Grundplatte	1	10002.00133
30	Halter für Anschlußkabel	1	10006.00054
31	Halter für Fotowiderstand (LDS-g)	1	10011.00006
32	Halter für Stellungsanzeige	1	10014.00004

Pos.	Benennung	Stück	Best.-Nr.
33	Kabelsatz für Eurostecker	1	10013.00025
34	Kabelsatz für Fotowiderstand	1	10013.00147
35	Kabelsatz für Ölvorwärmer	1	10013.00012
36	Kabelschelle für Kabelsatz Eurost.	1	10014.00094
37	Kappe	1	10014.00005
38	Klemmplatte für Zündelektrodenblock	1	10015.00058
39	Klemmstück für Lagergehäuse (rot)	1	10014.00006
40	Klemmstück für Lagergehäuse (schwarz)	1	10014.00007
41	Kondensator	1	10016.00026
42	Kupplung	1	10016.00028
43	Lagergehäuse	2	10014.00008
44	Luft-Ansaugadapter (Oberteil)	1	10014.00182
45	Luft-Ansaugadapter (Unterteil)	1	10014.00181
46	Luft-Ansaugteller	1	10014.00096
47	Luft-Boden	1	10014.00150
48	Luft-Klappe	1	10014.00020
49	Luft-Schaukel	1	10014.00149
50	Luft-Steller	1	10014.00097
51	Luft-Stellerhalter	1	10014.00098
52	Magnetspule für Ölpumpe	1	10019.00002
53	Membranventil für LE-Vorwärmer	1	10021.00003
54	Motor	1	10016.00024
55	Öldruckleitung	1	10018.00013
56	Ölfeuerungsautomat LMO 14	1	10010.00015
56	Ölfeuerungsautomat LMO 44	1	10010.00058
57	Ölpumpe BFP 21 L3 LE	1	10019.00001
58	Ölschlauch	2	10020.00014
59	Ölvorwärmer FPHE-LE	1	10021.00017
60	Schild für Abdeckhaube	1	10022.00001
61	Schutzgitter	1	10014.00099
62	Schutzhülse für Druckmeßnippel	1	10014.00014
63	Stauscheibe	1	10015.00024
64	Stecksockel für Ölfeuerungsautomat	1	10010.00038
65	Stellschraube	1	10023.00022
66	Stellungsanzeige A	1	10014.00015
67	Tülle für Zündkabel	1	10014.00095
68	Zündeinheit EBI	1	10026.00010
69	Zündelektrodenblock	1	10025.00009
70	Zündkabel	2	10013.00019

Wichtig:

Bitte verwenden Sie nur Original **Herrmann**-Ersatzteile, andernfalls erlischt Ihre Garantie (siehe Garantiebestimmungen). Bei der Ersatzteilbestellung die Benennung und die Bestellnummer Ihres Brenners angeben. Änderungen, die dem technischen Fortschritt dienen, behalten wir uns vor.

Spare parts drawing HL 40 ELV-S

Pos.	Designation	Pcs.	Order No.
1	Cover	1	10001.00036
2	Connecting cable for solenoid coil	1	10013.00148
3	Connecting cable for motor	1	10013.00155
4	Connecting cable for oil preheater	1	10013.00016
5	Connecting cable for ignition unit	1	10013.00091
6	Connecting nipple for oil hose	2	10017.00003
7	Drive shaft for air suction cover	2	10014.00001
8	Mounting bracket	1	10004.00353
9	Burner housing	1	10002.00015
10	Burner pipe	1	10005.00045
11+23	Euro-plug	1	10024.00001
12	Sealing ring for the burner pipe	1	10006.00030
13	Sealing ring for the air intake adapter	1	10006.00143
14	Sealing ring for oil hose nipple	2	10017.00001
15	Gasket for burner pipe	1	10006.00001
16	Gasket for flange, 10 mm, k	1	10006.00028
17	Gasket for flange, 20 mm, k	1	10006.00029
18	Distance ring 2,5 mm	1	10014.00003
19	Pressure gauge nipple	1	10008.00001
20	Nozzle Danfoss 0,40 Usgal/h 60°H	1	10007.00020
20	Nozzle Danfoss 0,45 Usgal/h 60°H	1	10007.00021
20	Nozzle Danfoss 0,50 Usgal/h 60°H	1	10007.00038
20	Nozzle Danfoss 0,55 Usgal/h 60°H	1	10007.00043
20	Nozzle Danfoss 0,60 Usgal/h 60°H	1	10007.00046
20	Nozzle Danfoss 0,65 Usgal/h 60°H	1	10007.00047
20	Nozzle Danfoss 0,75 Usgal/h 60°H	1	10007.00019
20	Nozzle Danfoss 0,85 Usgal/h 60°H	1	10007.00042
21	Nozzle connection cover	1	10002.00026
22	Nozzle connection pipe	1	10009.00032
23+11	Euro-plug	1	10024.00001
24	Filter cartridge for oil pump	1	10019.00003
25	Flange	1	10002.00041
26	Photo-resistor LDS (blue)	1	10011.00007
27	Blower wheel	1	10012.00003
28	Casing cover	1	10002.00132
29	Base plate	1	10002.00133
30	Holder connecting cable	1	10006.00054
31	Holder for photoresistor (LDS-g)	1	10011.00006
32	Holder for position display	1	10014.00004

Pos.	Designation	Pcs.	Order No.
33	Cable set for Euro-plug	1	10013.00025
34	Cable set for photo-resistor	1	10013.00147
35	Cable set for oil preheater	1	10013.00012
36	Cable clip for cable set	1	10014.00094
37	Cap	1	10014.00005
38	Clamping plate for ignition electrode bloc	1	10015.00058
39	Support for bearing housing (red)	1	10014.00006
40	Support for bearing housing (black)	1	10014.00007
41	Capacitor	1	10016.00026
42	Clutch	1	10016.00028
43	Bearing housing	2	10014.00008
44	Air inlet adapter, upper part	1	10014.00182
45	Air inlet adapter, lower part	1	10014.00181
46	Air inlet plate	1	10014.00096
47	Air ground	1	10014.00150
48	Air flap	1	10014.00020
49	Air turbine	1	10014.00149
50	Air regulator	1	10014.00097
51	Air actuator	1	10014.00098
52	Solenoid coil for oil pump	1	10019.00002
53	Diaphragm valve for LE-preheater	1	10021.00003
54	Motor	1	10016.00024
55	Oil pressure line	1	10018.00013
56	Automatic oil firing unit LMO 14	1	10010.00015
56	Automatic oil firing unit LMO 44	1	10010.00058
57	Oil pump BFP 21 L3 LE	1	10019.00001
58	Oil pipe	2	10020.00014
59	Oil preheater FPHE-LE	1	10021.00017
60	Sign for covering cap	1	10022.00001
61	Safety grid	1	10014.00099
62	Protective sleeve for pressure gauge nipple	1	10014.00014
63	Baffle plate	1	10015.00024
64	Socket for automatic oil firing unit	1	10010.00038
65	Adjusting bolt	1	10023.00022
66	Position display A	1	10014.00015
67	Sleeve for ignition cable	1	10014.00095
68	Ignition unit EBI	1	10026.00010
69	Ignition electrode bloc	1	10025.00009
70	Ignition cable	2	10013.00019

Important:

Please only use original **Herrmann** spare parts, since otherwise the guarantee is null and void (see guarantee conditions). When ordering spare parts, please specify the name and order number of your burner. We reserve the right to modifications that serve for technical advancement.

Liste des pièces de rechange HL 40 ELV-S

Pos.	Désignation	No.	N°de commande
1	Capot	1	10001.00036
2	Câble de connexion de la bobine magnétique	1	10013.00148
3	Câble de connexion du moteur	1	10013.00155
4	Câble de connexion du préchauffeur de fioul	1	10013.00016
5	Câble de connexion de l'unité d'allumage	1	10013.00091
6	Raccord du flexible à fioul	2	10017.00003
7	Arbre moteur du couvercle de l'aspiration d'air	2	10014.00001
8	Equerre de fixation	1	10004.00353
9	Cartier du brûleur	1	10002.00015
10	Tube de brûleur	1	10005.00045
11+23	Fiche Euro 7 pôles	1	10024.00001
12	Bague d'étanchéité pour tube de brûleur	1	10006.00030
13	Bague d'étanchéité pour adaptateur	1	10006.00143
14	Joint du raccord de flexible à fioul	2	10017.00001
15	Joint de bride	1	10006.00001
16	Joint de bride, 10 mm, k	1	10006.00028
17	Joint de bride, 20 mm, k	1	10006.00029
18	Bague d'écartement 2,5 mm	1	10014.00003
19	Raccord de mesure de pression	1	10008.00001
20	Gicleur Danfoss 0,40 Usгал/h 60°H	1	10007.00020
20	Gicleur Danfoss 0,45 Usгал/h 60°H	1	10007.00021
20	Gicleur Danfoss 0,50 Usгал/h 60°H	1	10007.00038
20	Gicleur Danfoss 0,55 Usгал/h 60°H	1	10007.00043
20	Gicleur Danfoss 0,60 Usгал/h 60°H	1	10007.00046
20	Gicleur Danfoss 0,65 Usгал/h 60°H	1	10007.00047
20	Gicleur Danfoss 0,75 Usгал/h 60°H	1	10007.00019
20	Gicleur Danfoss 0,85 Usгал/h 60°H	1	10007.00042
21	Couvercle du porte-gicleur	1	10002.00026
22	Tube du porte-gicleur	1	10009.00032
23+11	Fiche Euro 7 pôles	1	10024.00001
24	Cartouche filtrante pour pompe à huile	1	10019.00003
25	Bride	1	10002.00041
26	Photorésistance LDS (bleu)	1	10011.00007
27	Roue de ventilateur	1	10012.00003
28	Couvercle du carter	1	10002.00132
29	Plaque de base	1	10002.00133
30	Support de la Cable	1	10006.00054
31	Support de la photorésistance	1	10011.00006
32	Support de la indicateur de position	1	10014.00004

Pos.	Désignation	No.	N°de commande
33	Faisceau de câbles pour prise euro	1	10013.00025
34	Faisceau de câbles pour résistance photo	1	10013.00147
35	faisceau de câbles pour préchauffeur de fioul	1	10013.00012
36	collier de câblage pour faisceau de câbles	1	10014.00094
37	Capuchon	1	10014.00005
38	Plaque de serrage du bloc d'électrodes d'allumage	1	10015.00058
39	Pièce de blocage du réglage (rouge)	1	10014.00006
40	Pièce de blocage du réglage (noir)	1	10014.00007
41	Condensateur	1	10016.00026
42	Accouplement	1	10016.00028
43	Logement du palier	2	10014.00008
44	Adaptateur d'aspiration d'air, partie supérieure	1	10014.00182
45	Adaptateur d'aspiration d'air, partie inférieure	1	10014.00181
46	Alateau d'aspiration d'air	1	10014.00096
47	Air - sol	1	10014.00150
48	Lampe témoin	1	10014.00020
49	Air - aube	1	10014.00149
50	Air - régulateur	1	10014.00097
51	Air - support de régulateur	1	10014.00098
52	Bobine magnétique de la pompe à fioul	1	10019.00002
53	Soupape à diaphragme pour préchauffeur d'huile	1	10021.00003
54	Moteur	1	10016.00024
55	Conduite de refoulement de fioul	1	10018.00013
56	Dispositif automatique de combustion LMO 14	1	10010.00015
56	Dispositif automatique de combustion LMO 44	1	10010.00058
57	Pompe à fioul	1	10019.00001
58	Flexible à fioul	2	10020.00014
59	Préchauffeur de fioul FPHE-LE	1	10021.00017
60	Écran pour capot de recouvrement	1	10022.00001
61	Grille de protection	1	10014.00099
62	Douille de protection du raccord de mesure	1	10014.00014
63	Disque réducteur de pression	1	10015.00024
64	Socle enfichable pour le dispositif automatique	1	10010.00038
65	Vis de réglage	1	10023.00022
66	Indicateur de position A	1	10014.00015
67	Douille pour câble d'allumage	1	10014.00095
68	Unité d'allumage EBI	1	10026.00010
69	Bloc d'électrodes d'allumage	1	10025.00009
70	Vâble d'allumage	2	10013.00019

Important:

Prrière d'utiliser exclusivement les pièces de rechange de marque **Herrmann**, sinon la garantie n'est pas valable (Cf. conditions de garantie). Commander les pièces de rechange en indiquant la désignation et le numéro de commande de votre brûleur. Sous réserve de toutes modifications techniques.

Herrmann GmbH u. Co. KG, Liststraße 8, D - 71336 Waiblingen, Téléphone +49 (0) 71 51/9 89 28-0,
Télécopie +49 (0) 71 51/9 89 28-49, E-Mail: info@herrmann-burners.de, Internet: www.herrmann-burners.de

Störungen - Fehlersuche

Feststellung	Ursache	Behebung
1. Kontrollleuchte		
leuchtet nicht	keine Spannung vorhanden	prüfen
leuchtet rot	Regler nicht richtig eingestellt Ölfeuerungsautomat auf Störung Ölfeuerungsautomat defekt Anschlußklemmen nicht fest Stecker am Ölvorwärmer nicht fest	einstellen entstören austauschen Schrauben festdrehen richtig aufstecken
2. Motor		
läuft nicht an	Freigabethermostat Ölvorwärmer defekt Kondensator defekt Lager festgelaufen Ölpumpe festgelaufen	austauschen austauschen Motor austauschen austauschen
läuft mit starkem Geräusch	Motor defekt Lager defekt Ölpumpe defekt	austauschen Motor austauschen austauschen
3. Zündung		
kein Zündfunke	Zündeinheit defekt Zündkabel verschmort Ölfeuerungsautomat defekt Isolator gesprungen	austauschen austauschen austauschen austauschen
schwacher Zündfunke vorhanden	Zünde Elektroden Einstellung falsch Zünde Elektroden stark verschmutzt	einstellen reinigen
4. Ölpumpe		
schwankender Öldruck	Saugleitung undicht Dimensionierung Saugleitung ungünstig	abdichten ändern nach der Tabelle
läuft mit starkem Geräusch kein Öldruck	zu wenig Öl Saugleitung nicht entlüftet Ölabsperrhahn geschlossen Kupplung defekt	Saugleitung prüfen entlüften öffnen austauschen
fördert kein Öl	Saugleitung undicht Ölpumpenfilter verschmutzt Vorfilter verschmutzt Ölpumpengetriebe defekt Parafinausscheidungen (+4°C) Heizöl nicht mehr fließfähig (-1°C)	abdichten reinigen reinigen/austauschen Ölpumpe austauschen kältesicher verlegen kältesicher verlegen
5. Magnetventil		
öffnet nicht	Spule defekt Ölfeuerungsautomat defekt	austauschen austauschen
6. Ölfeuerungsautomat		
schaltet auf Störung ohne Flammenbildung	Fremdlicht (> 5,5 µA) Fotowiderstand defekt	Fremdlicht beseitigen austauschen
mit Flammenbildung	Fotowiderstand verschmutzt Fotostrom zu schwach (< 65 µA)	reinigen Brenner neu einstellen
7. Düse		
zerstäubt ungleichmäßig	Düse defekt Öldruck zu niedrig	austauschen höherstellen
8. Stauscheibe		
verschmutzt stark	falsch eingestellt Düse zerstäubt ungleichmäßig Düse tropft nach Düse zu groß Düse zu klein Zerstäubungswinkel der Düse falsch veränderte Verbrennungsluftmenge	Brenner neu einstellen austauschen Ölleitung prüfen LE-System einbauen austauschen austauschen Düse austauschen Brenner neu einstellen
9. Gebläserad		
fördert zu wenig Luft	Gebläserad verschmutzt Luftklappe klemmt	reinigen austauschen
läuft mit starkem Geräusch	Luftklappe falsch eingebaut Gebläserad beschädigt	richtig einbauen austauschen

Malfunctions - Trouble-shooting

Fault	Cause	Remedy
1. Indicator lamp		
does not light up	No voltage	Check
light up	Controller not properly adjusted	Adjust
	Automatic oil firing unit set to malfunction	Reset
	Automatic oil firing unit defective	Replace
	Connection terminal not tightly connected	Tighten screws
	Plug at oil preheater not tight	Plug-in properly
2. Motor		
does not start	Release thermostat for oil preheater defective	Replace
	Capacitor defective	Replace
	Bearings are frozen/jammed	Replace motor
runs with loud noise	Oil pump is frozen/jammed	Replace
	Motor defective	Replace
	Bearings defective	Replace motor
	Oil pump defective	Replace
3. Ignition		
no ignition spark	Ignition unit defective	Replace
	Ignition cable scorched	Replace
	Automatic oil firing unit defective	Replace
	Insulator cracked	Replace
weak ignition spark	Ignition electrode setting incorrect	Adjust
	Ignition electrode contaminated	Clean
4. Oil pump		
fluctuating oil pressure	Leaks in suction line	Seal properly
	Dimensioning of suction line not favorable	Change according to table
runs with loud noise	Too little oil	Check suction line
no oil pressure	Suction line not vented	Vent
	Oil shut-off valve closed	Open
	Coupling defective	Replace
does not pump oil	Leaks in suction line	Seal properly
	Oil pump filter dirty	Clean
	Prefilter dirty	Clean/replace
	Paraffin deposits (+4°C)	Install cold-insulation
	Heating oil no longer flowable (-1°C)	Install cold-insulation
5. Solenoid valve		
does not open	Coil defective	Replace
	Automatic oil firing unit defective	Replace
6. Automatic oil firing unit		
switches to malfunction without flame	Outside light (> 5,5 µA)	Eliminate outside light
	Photo-resistor defective	Replace
with flame	Photo-resistor dirty	Clean
	Photo-resistor too weak (< 65 µA)	Re-adjust burner
7. Nozzle		
sprays irregularly	Nozzle defective	Replace
	Oil pressure too low	Set higher
8. Baffle plate		
very dirty	Incorrectly adjustet	Re-adjust burner
	Nozzle spray irregularly	Replace
	Nozzle too drips	Check oil line
		Install LE system
	Nozzle too large	Replace
	Nozzle too small	Replace
	Spraying angle of the nozzle incorrect	Replace nozzle
	changed combustion air volume	Re-adjust burner
9. Blower wheel		
delivers too little air	Blower wheel contaminated	Clean
	Air flap jammed	Replace
runs with loud noise	Air flap incorrectly installed	Install correctly
	Blower wheel damaged	Replace

Pannes - Dépistage des défauts

Symptôme	Cause	Réparation
1. Lampe témoin vert		
Ne s'allume pas	Pas de tension	Vérifier
S'allume	Régulateur mal ajusté Dispositif d'allumage automatique en panne Dispositif d'allumage Bornes de raccordement mal vissées Prise du réchauffeur mal branchée	Ajuster Deverrouiller Le remplacer Resserrer les vis L'enfoncer correctement
2. Moteur		
Ne démarre pas	Réchauffeur défectueux Condensateur défectueux Roulement bloqué	Le remplacer Le remplacer Changer le moteur
Tourne en faisant beaucoup de bruit	Pompe à fioul bloquée Moteur défectueux Roulement défectueux Pompe à fioul défectueuse	La remplacer Le remplacer Changer le moteur La remplacer
3. Allumage		
Pas d'étincelle	Transformateur défectueux Câble d'allumage fondu Dispositif d'allumage automatique défectueux Electrodes défectueuse	Le remplacer Le remplacer Le remplacer Le remplacer
Etincelle d'allumage faible	Mauvais réglage des électrodes d'allumage Fort encrassement des électrodes d'allumage	Régler correctement Nettoyer
4. Pompe à fioul		
Pression variable	Conduite d'aspiration non étanche Dimensions de la conduite d'aspiration mal adaptées	La rendre étanche Modifier à l'aide du tableau
Tourne en faisant Beaucoup de bruit	Pas assez de fioul Conduite d'aspiration non purgée Robinet de fermeture du fioul fermé Accouplement défectueux	Vérifier la conduite d'aspiration La purger L'ouvrir Le remplacer
N'amène pas de fioul	Conduite d'aspiration non étanche Filtre de la pompe encrassé Pre-filtre encrassé Transmission de la pompe défectueuse Dépôt de paraffine (+4°C) Le fioul n'est plus liquide (-1°C)	La rendre étanche Le nettoyer Nettoyer/remplacer Changer la pompe Mettre à l'abri du froid Mettre à l'abri du froid
5. Soupape magnétique		
Ne s'ouvre pas	Bobine défectueuse Boite de controle	La remplacer Le remplacer
6. Dispositif d'allumage automatique		
Se met en panne Absence de flammes	Lumière extérieure (> 5,5 µA) Celule défectueuse	Eliminer la source de lumière extérieure La remplacer
Avec formation de flammes	Celule encrassée Courant photo-électrique trop faible (< 65 µA)	La nettoyer Régler le brûleur
7. Gicleur		
Pulvérise irrégulièrement	Gicleur défectueux Pression du fioul trop basse	Le remplacer Augmenter la pression
8. Ecran réducteur de pression		
Salit fortement	Mauvais réglage Gicleur pulvérise irrégulièrement Gicleur goutte Gicleur trop gros Gicleur trop petit Mouvais angle de pulvérisation du gicleur Quantités d'air de combustion modifiée	Régler le brûleur Le remplacer Verifier la canalisation du fioul; installer un système LE Le remplacer Le remplacer Le remplacer gicleur Régler le brûleur
9. Roue du ventilateur		
Amène trop peu d'air	Turbine encrassée Clapet d'air coincé	La nettoyer Le remplacer
Tourne en faisant beaucoup de bruit	Clapet d'air mal monté Turbine endommagée	La monter correctement La remplacer

Herrmann GmbH u. Co. KG

Liststraße 8
D-71336 Waiblingen
Tel.: +49 7151 98928 0
Fax: +49 7151 98928 49
info@herrmann-burners.de
www.herrmann-burners.de

