

# Brenner

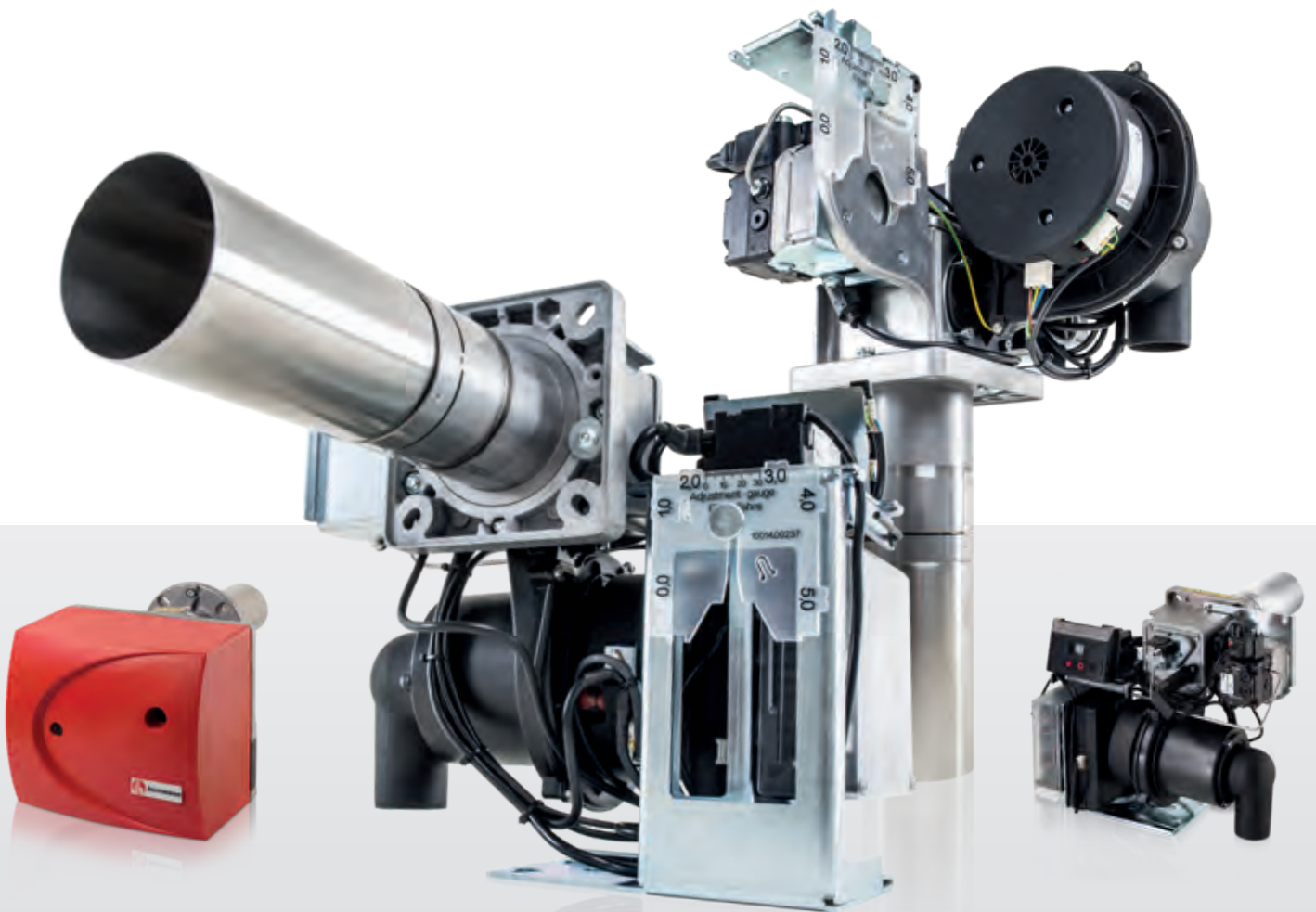

# Innovation und Qualität.

Bei uns sind Sie in bester Gesellschaft:



**Auer**

**BAXI**

**Buderus**

**Dansk Varme Service A/S**

**DK-THERM**

**FISCHER HEIZTECHNIK**

**GEMINOX**  
CHAUDIÈRES

**Hoval**

**Induscabel**  
Salte de bains - Chauffage - Cuisine

**KÄRCHER**

**KUBRU**

**müba**

**ROTEX**

**SELTRON**  
SMART HEATING

**SOLVIS**

**suner**

**SWISSTHERM**  
Ein Unternehmen der Migrol

**Vaillant**

**VERLIGRO**

**Windhager**  
Zentralheizung

## Wir entwickeln heute die passenden **Brennerlösungen** für die kundenspezifischen Anforderungen von morgen.

Mit moderner Technik, höchster Produktqualität und nachhaltigen Lösungen sind wir Ihr richtiger Partner, wenn es um individuelle Brennerlösungen geht. Unsere innovativen Ideen und unser Engagement in Forschung und Entwicklung sind mit ein Garant für Ihren zukünftigen Wettbewerbsvorteil. Als erfolgreiches

Unternehmen setzen wir mit unserem Qualitäts- und Entwicklungsanspruch sowie dem hohen Kundenmehrwert unserer Produktlösungen immer wieder neue Maßstäbe. Dies ist sicherlich auch ein Grund, weshalb wir seit Jahrzehnten mit unseren Leistungsdisziplinen europaweit führend im Markt sind.

### **Seit 1958 setzen wir Maßstäbe in der Brennertechnologie.**

Als mittelständisches Familienunternehmen sind wir seit 1958 weltweit in der Brennertechnik tätig. Den Grundstein unseres Unternehmens bildeten damals die Produktion und der Vertrieb von Spezialbrennern für Koch-, Herd- und Räucheranlagen. Heute wird unser Unternehmen in zweiter Generation mit modernen Produktentwicklungen erfolgreich weitergeführt.

Der direkte Austausch mit unseren Kunden und die Entwicklung von kundenspezifischen Lösungen sowie der faire und vertrauensvolle Umgang mit Mitarbeitern

und Geschäftspartnern sind hierbei ein wichtiger Bestandteil unserer Unternehmensphilosophie und bilden unser zentrales Leitmotiv: Innovation und Qualität. Im Fokus stehen bei uns beste Qualität und absolute Kundenzufriedenheit, die durch ständige Aus- und Weiterbildung unserer Mitarbeiter sowie durch praxisorientierte Investitionen in Forschung und Entwicklung garantiert werden.

Wir freuen uns, auch Sie als Kunde bei uns begrüßen zu dürfen. Willkommen bei **Herrmann**.



# Konstruktion und Entwicklung

Die Realisierung individueller **Kundenanforderungen** ist unsere Stärke.

Mit modernster Soft- und Hardware entwickeln unsere erfahrenen Konstrukteure effiziente, wirtschaftliche und zukunftsorientierte Brennerlösungen für unsere OEM- und Großhandelskunden.

Hierbei beraten wir unsere Kunden auch bezüglich der Möglichkeiten bei der Gestaltung des Feuerraums, der Abgasführung sowie der geeigneten Mischeinrichtung, um ein perfektes Ergebnis in den Themenfeldern Startverhalten, Emissionen, Flammenstabilität und Geräuschverhalten zu erzielen.

Unser modulares Brennersortiment bietet bereits eine variantenreiche Basis, um kundenspezifische Anforderungen erfolgreich umzusetzen. Daneben eröffnen wir unseren Kunden jedoch auch die Möglichkeit der Neukonstruktion, passend für individuelle Kessel-situationen. Hier steht unser Ingenieurbüro **Supart** kompetent und unabhängig zur Verfügung.



Wir setzen Ihre spezifischen Anforderungen an einen **Brenner** praxistauglich um.

**SUPART**  
INGENIEURE



Bereits in der Entwicklungsphase nutzen unsere Ingenieure das hausinterne, feuerungstechnische Versuchslabor. Konstruktionsrelevante Testergebnisse können dadurch frühzeitig berücksichtigt und auf höchste Effizienz hin optimiert werden.

**Selbstverständlich können unsere Kunden bei uns auch auf eine Vielzahl an Serviceleistungen zurückgreifen:**

- Baumusterprüfung bei der Zulassungsstelle
- Expertenservice für Terminvereinbarungen vor Ort
- Kundenspezifische Montage- und Betriebsanleitungen
- Entwicklung einer an die Transportkette angepassten Verpackung (Einweg-/Mehrwegsystem)
- Individuelle Gestaltung einer Kommunikationsschnittstelle für eine übergeordnete Kesselsteuerung
- Durchführung von Schulungsseminaren inkl. Unterlagen



# Produktion und Qualität

Unsere **Produkte** fertigen wir hochwertig made in Germany.

An unserem Standort in Waiblingen bei Stuttgart entwickeln und produzieren wir individuelle Brenner und Heizsysteme von höchster Präzision und Qualität gemäß DIN EN 9001:2015.

Unsere Qualitätsendprüfung erfolgt ebenfalls direkt am Produktionsstandort durch eine reale Wärmeprüfung aller Endprodukte an einem unserer Prüfstände.

Hierbei wird in der Funktionsprüfung neben elektrischen Parametern auch die Dichtheit der ölführenden Leitungen sowie das Erscheinungsbild der Flamme überprüft und gegebenenfalls korrigiert und optimiert.





## Mit unserer **Forschung** sichern Sie sich langfristig Wettbewerbsvorteile.

Der Brenner wandelt die im Brennstoff gebundene chemische Energie in Wärme um. Damit ist er das Herzstück eines jeden brennstoffbasierten Heizsystems. Um für die zukünftigen Anforderungen bestens gerüstet zu sein, forschen und entwickeln wir seit vielen Jahren kontinuierlich in den unterschiedlichsten Themenfeldern. Nutzen auch Sie unser Know-how für Ihren Wettbewerbsvorteil.

### **Qualität und Störungsfreiheit**

In unserem Labor sind wir in der Lage, extreme Betriebsbedingungen nachzubilden. Die dabei gewonnenen Erkenntnisse fließen unmittelbar in die Entwicklung unserer Produkte ein. Daher sind unsere Brenner technisch ausgereift, zuverlässig und langlebig.

### **Energieeffizienz**

Unsere modernen Gemischaufbereitungssysteme sind darauf ausgelegt, den Brennstoff bei niedrigem Luftüberschuss zu verbrennen. Damit wird eine hohe Effizienz Ihres Heizgerätes garantiert.

### **Emissionsreduktion**

Zur Reduzierung der Emissionen setzen wir in unseren Brennern zunehmend sog. Blaubrennermischeinrichtungen ein. Diese Systeme vermeiden die Entstehung von Ruß, indem sie das aus der Düse austretende Brennstoffspray durch Beimischung heißer Rauchgase bereits vor der Flamme verdampfen. Darüber hinaus wird durch die Rezirkulation der Rauchgase auch die NO<sub>x</sub>-Bildung sehr stark herabgesetzt.

### **Einsatz von erneuerbaren Energien/Bio-Brennstoffen**

Mit unseren Partnern beteiligen wir uns seit vielen Jahren an zahlreichen Feldtests zur Beurteilung der Einsatzfähigkeit regenerativer Bio-Brennstoffe. Nach Auswertung der Testergebnisse können wir bereits heute zahlreiche regenerative Bio-Brennstoffe für unsere Produkte freigeben.

### **Brenner-Startverhalten**

Unsere Brenner sind mit speziell entwickelten Gebläsen ausgerüstet, die sich durch eine extrem hohe Drucksteifigkeit auszeichnen. Damit sind unsere Brenner bestens geeignet für Feuerräume mit hohen Gegendrücken.

### **Gemischaufbereitungsverfahren f. kleinste Feuerräume**

Die Vorgaben nach EN 267 bezüglich der Mindestabmessungen für Feuerräume werden von der Geräteindustrie vielfach weit unterschritten. In der Folge steigt die thermische Belastung der Mischeinrichtung und des Einspritzsystems an. Ebenso wird die Stabilisierung der Flamme durch die ungünstigen Strömungsverhältnisse erschwert. Daraus ergeben sich besondere Anforderungen hinsichtlich der Werkstoffauswahl, der Kühlung kritischer Komponenten sowie der Beeinflussung des Abbrandverhaltens der Flammen durch die Mischeinrichtung.

### **Energieeinsparung durch EC-Motoren**

Für den Antrieb des Verbrennungsluftgebläses setzen wir in unseren zweistufigen und modulierenden Brennern besonders energiesparende EC-Motoren ein. Gleiches gilt für den Antrieb der Zahnradschlepppumpe in unserem modulierenden Brenner.

Wir arbeiten bereits  
heute an nachhaltigen  
Technologien für die  
**Zukunft.**



### Modulierende Kolbenpumpe

Die volumetrische Dosierfunktion der Kolbenpumpe ermöglicht erstmalig eine unmittelbare Regelung und Erfassung des Ölmassenstroms. Zudem haben wir die Entlüftung des Ölkreislaufs von der Dosierfunktion der Pumpe entkoppelt. So werden auch bei kleinen Feuerungsleistungen hohe Umlaufmengen an Öl über eine Filter-/Entlüfterkombination befördert.

Durch den integrierten, großzügig dimensionierten Gasabscheider gelangt selbst bei massivem Gaseintrag infolge undichter Versorgungsleitungen oder Ausgasung des Öls nur 100 % gasfreies Öl zur Düse. Genau darin liegt ein wesentlicher Vorteil zu gegenwärtig verwendeten Zahnrادpumpen.

Die für ältere Ölinstallationen typischen Brennerstörungen durch Gasblasen in den Versorgungsleitungen lassen sich durch diese neue Technologie sicher vermeiden. Zudem wirkt sich das Antriebs- und Förderkonzept der Pumpe vorteilhaft auf den elektrischen Bedarf an Energie aus.



### HLM 35 - Modulierender Blaubrenner mit Kolbenpumpe

- Modulationsbereich 3:1
- Volumetrische Öldosierung
- Elektronischer Brennstoff-/Luft-Verbund
- Unempfindlich ggü. Luftblasen in der Ölversorgung
- Intuitives Bedien- und Steuerungskonzept über Display
- Motor-Pumpen-Einheit mit integrierter Antriebstechnik
- Niedriger Bedarf an elektrischer Energie

### CATVAP – Katalytischer Verdampfungsbrenner

Gemeinsam mit dem Fraunhofer-Institut für Solare Energiesysteme in Freiburg und einem weiteren Industriepartner entwickeln wir einen vormischenden Flächen-

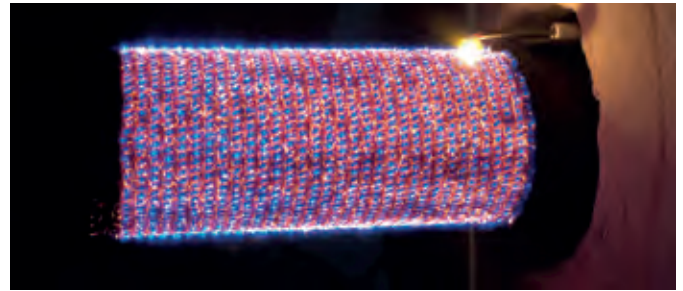

brenner für flüssige Brennstoffe. In einem der Verbrennung vorgelagerten katalytischen Prozess wird eine Vorreaktion des Brennstoffes mit einer Teilmenge der Verbrennungsluft ausgelöst. Durch die dabei frei werdende Wärme innerhalb des Katalysators kommt es zur vollständigen Verdampfung des Brennstoffes. Nach Beimischung der verbleibenden Verbrennungsluft wird das Gemisch über einen herkömmlichen Flächenbrenner verbrannt. Dadurch ist es möglich, die Geräteplattform von Gasbrennwertthermen auch für flüssige Brennstoffe zu nutzen. Vorteilhaft ist dabei insbesondere der hohe Modulationsbereich, die geringen Emissionen, die Absenkung der unteren Leistungsgrenze, das niedrige Geräusch sowie die kompakte Bauweise des Heizgerätes.

### Hochmodulierende Brenner (Öl/Gas) für kompakte Feuerungsräume in Wärmepumpen

Die massive Minderung der CO<sub>2</sub>-Emissionen von Gebäuden gehört zu den wichtigsten klimapolitischen Zielen. Die deutliche Reduzierung der spezifischen CO<sub>2</sub>-Emissionen (Dekarbonisierung) der Wärmebereitstellungstechniken ist dabei unser zentraler Ansatzpunkt. Neben elektrisch angetriebenen Wärmepumpen sind dabei gerade in der Bestandssanierung auch thermisch angetriebene Wärmepumpen eine sinnvolle Alternative.

Für eine großflächige Erschließung des Heizungsmarktes mit thermisch angetriebenen Wärmepumpen sind hohe Heizungsvorlauftemperaturen (>50°C) ebenso wichtig wie eine schnelle Beladung von Warmwasserspeichern. Nach dem gegenwärtigen Stand der Forschung sind mit derartigen Wärmepumpen in Bestandsgebäuden Jahresarbeitszahlen (JAZ) von > 1,5 realisierbar.

Zur Erreichung dieses Zieles haben wir uns zusammen mit dem Fraunhofer-Institut für Solare Energiesysteme ISE in Freiburg sowie weiteren Industriepartnern an einem Forschungsvorhaben beteiligt. Ebenso arbeiten wir auf diesem Gebiet direkt mit Anbietern von Wärmepumpen zusammen.

# Sortiment

## Ölbrenner

Modell	Brennerleistung	Öldurchsatz	Regelart	Externe Luftansaugung	Vorwärmung	Hochleistungsgebläse	Flammenüberwachung	Motorleistung	Schadstoffreduziert	Ausrichtung (horizontal/vertikal)
HLM 35 G	8 - 36 kW	0,7 - 3,0 kg/h	modulierend	50 mm	ja	drehzahl-geregt	Breitband-fühler	90 W	ja	h/v
HL 40 E-S	16 - 35 kW	1,3 - 3,0 kg/h	einstufig	50 / 80 mm	ja	ja	Fotowider-stand	90 W	ja	h/v
HLZ 45 A/BV	10 - 90 kW	0,8 - 7,6 kg/h	zweistufig	50 mm	ja	drehzahl-geregt	Breitband-fühler	90 W	ja	h/v
HL 60 A/B	16 - 65 kW	1,3 - 5,5 kg/h	einstufig	50 / 80 mm	möglich	ja	Fotowider-stand	90 W	nein	h/v
HL 60 E/F-S	16 - 65 kW	1,3 - 5,5 kg/h	einstufig	50 / 80 mm	ja	ja	Fotowider-stand	90 W	ja	h/v
HL 60 G/I/K-S	12 - 32 kW	1,0 - 2,7 kg/h	einstufig	50 / 80 mm	ja	ja	Breitband-fühler	180 W	ja	h/v
HL 60 N/P-S	31 - 45 kW	2,6 - 3,8 kg/h	einstufig	50 / 80 mm	ja	ja	Breitband-fühler	180 W	ja	h/v
HL/Z 120 A-S/B	47 - 140 kW	4,0 - 12,0 kg/h	einstufig / zweistufig	keine	ja	ja	Fotowider-stand	180 W	nein	h/v
HL 120 C/D/E-S	30 - 60 kW	2,5 - 5,1 kg/h	einstufig	keine	ja	ja	Breitband-fühler	180 W	ja	h/v
HL 85 A/B	16 - 65 kW	1,3 - 5,5 kg/h	einstufig	keine	ja	nein	Fotowider-stand	180 W	nein	h/v

## Gasbrenner

Modell	Brennerleistung	Gasanschluss	Regelart	Min. Gasfließdruck	Gasart	Motorleistung	Hochleistungsgebläse	Externe Luftansaugung
HG/Z 120 A-S	50 - 120 kW	R 3/4	einstufig / zweistufig	20 hPa	Erdgas	180 W	ja	nein
HG 75 A-E/B-E	23 - 90 kW	R 1/2, R 3/4	einstufig	20 hPa	Erdgas	180 W	nein	nein
HG 75 C-F/D-F	23 - 90 kW	R 1/2, R 3/4	einstufig	50 hPa	Flüssiggas	180 W	nein	nein

## Typenschlüssel

### Ölbrenner

#### HLZ XXX XLV.X-S

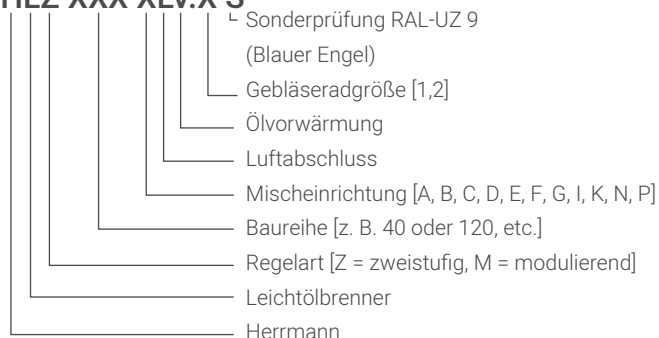

### Gasbrenner

#### HGZ XXX XL.X-X-S

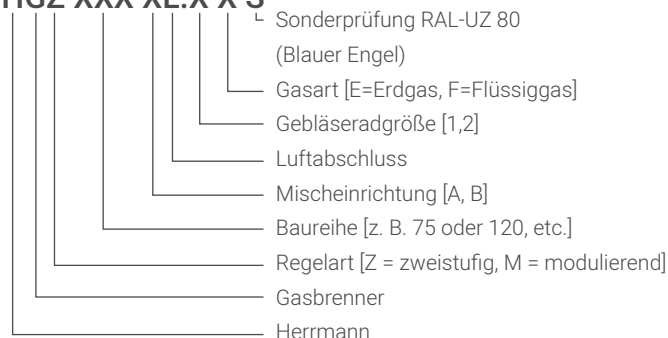

# HLM 35 G

## Ölbrenner

### Horizontale Ausrichtung



### Vertikale Ausrichtung



- Modulierende Betriebsart
- Blaubrenner
- Low NOx-Ausführung
- Modulierende Motor-Pumpen-Einheit
- Ölfuerungsautomat mit Kommunikationsinterface
- Drehzahlregelbares Hochleistungsgebläse (HRG 134, RG 148)

- Breitbandflammenwächter zur Flammenüberwachung
- Nennspannung 230V~50Hz

### Technische Daten

alle Angaben in mm | \*andere Längen auf Anfrage

#### Horizontale Ausrichtung

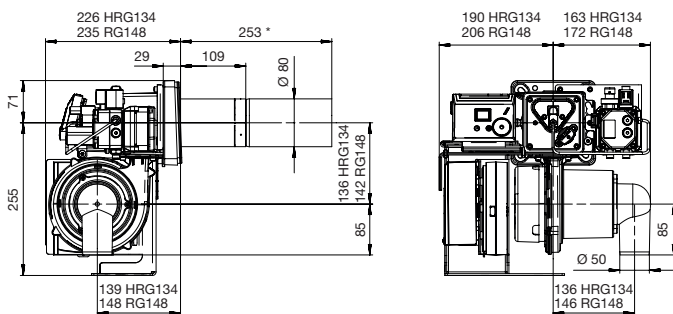

#### Vertikale Ausrichtung

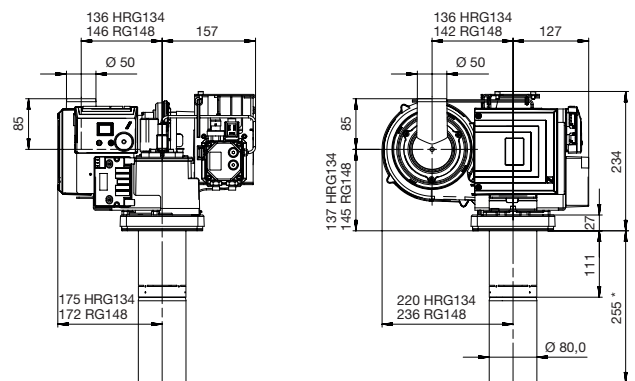

Modell	Öldurchsatz	Leistung	Regelart
HLM 35 AV 15 G1 G1	0,5 - 1,3 kg/h	6 - 15 kW	modulierend
HLM 35 AV 16 G1 G1	0,7 - 1,6 kg/h	8 - 19 kW	modulierend
HLM 35 AV 17 G1 G1	0,9 - 2,1 kg/h	10 - 25 kW	modulierend
HLM 35 AV 19 G1 G1	1,0 - 2,2 kg/h	12 - 27 kW	modulierend
HLM 35 AV 22 G1 G1	1,5 - 3,4 kg/h	18 - 40 kW	modulierend
HLM 35 AV 24 G2 G1	1,6 - 3,8 kg/h	19 - 45 kW	modulierend
HLM 35 AV 24 G2 G1	1,8 - 4,3 kg/h	21 - 51 kW	modulierend

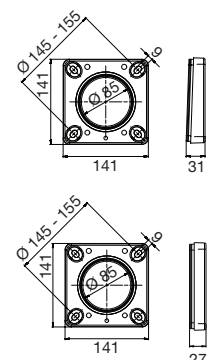

# HL 40 E-S

## Ölbrenner



- Extrem kompakte Bauform
- Low NOx-Ausführung
- Mikrocontrollergesteuerter Ölfeuerungsautomat
- Automatische Luftabsperrrklappe
- Hochleistungsgebläse
- LE-System zur Verringerung der Start- und Stoppemissionen

- Elektronisches Zündgerät
- Fotowiderstand zur Flammenüberwachung
- Nennspannung 230V~50Hz
- Verpackungsmaße (LxBxH): 31,5 x 28,5 x 38,0 cm
- Transportgewicht: 10,5 kg

### Technische Daten

alle Angaben in mm | \*andere Längen auf Anfrage

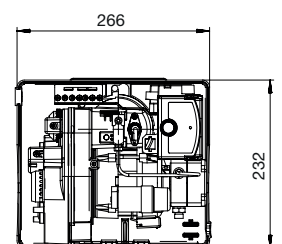
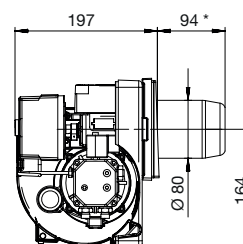
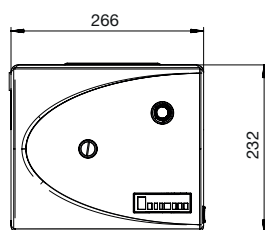
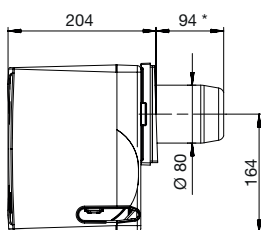

Modell	Öldurchsatz	Leistung	Regelart
HL 40 ELV-S	1,3 - 3,2 kg/h	16 - 38 kW	einstufig

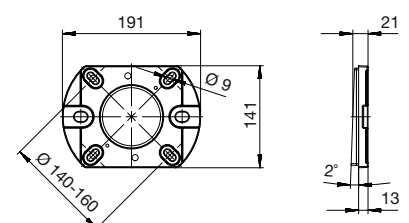

# HLZ 45 A/BV

## Ölbrenner

### Horizontale Ausrichtung



### Vertikale Ausrichtung



- Zweistufige Betriebsart
- Blaubrenner
- Low NOx-Ausführung
- Ölfeuerungsautomat mit Kommunikationsinterface
- Breitbandflammenwächter zur Flammenüberwachung
- Drehzahlregelbares Hochleistungsgebläse (HRG 134, RG 148)

- Nennspannung 230V~50Hz
- Verpackungsmaße (LxBxH): 44,0 x 37,5 x 49,0 cm (horizontale Ausrichtung)
- Verpackungsmaße (LxBxH): 40,0 x 40,0 x 46,5 cm (vertikale Ausrichtung)
- Transportgewicht: 13,5 kg (horizontale Ausrichtung)
- Transportgewicht: 13,0 kg (vertikale Ausrichtung)

### Technische Daten

alle Angaben in mm | \*andere Längen auf Anfrage

Horizontale Ausrichtung

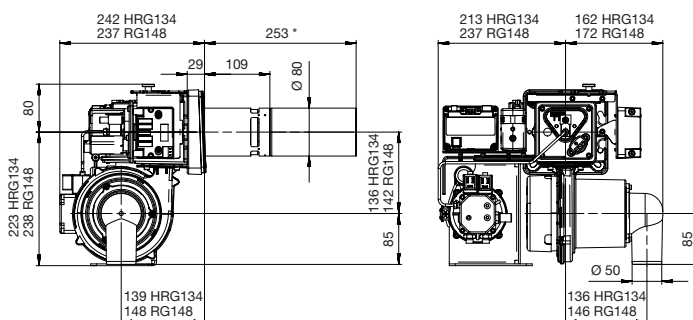

Vertikale Ausrichtung

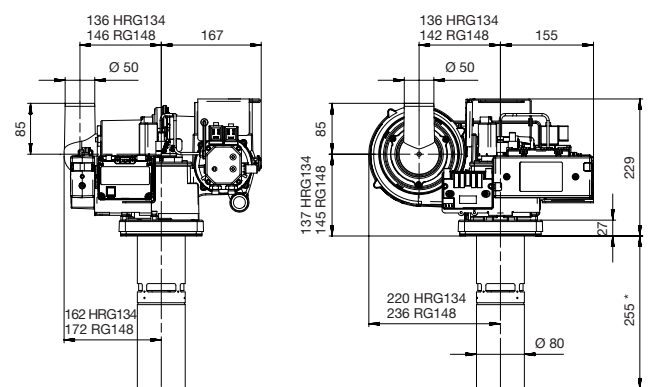

Modell	Öldurchsatz	Leistung	Regelart
HLZ 45 AV 17 G1	0,8 - 1,9 kg/h	10 - 22 kW	zweistufig
HLZ 45 AV 19 G1	1,2 - 2,5 kg/h	14 - 30 kW	zweistufig
HLZ 45 AV 22 G1	1,7 - 3,4 kg/h	20 - 40 kW	zweistufig
HLZ 45 AV 24 G1	2,2 - 3,5 kg/h	26 - 42 kW	zweistufig
HLZ 45 AV 24 G2	2,3 - 4,7 kg/h	27 - 60 kW	zweistufig
HLZ 45 BV 27 G2	4,0 - 6,9 kg/h	35 - 66 kW	zweistufig
HLZ 45 BV 31 G2	4,0 - 7,6 kg/h	48 - 90 kW	zweistufig

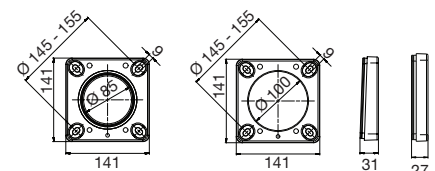

# HL 60 A/B

## Ölbrenner



- Automatische Luftabsperklappe
- Elektronisches Zündgerät
- Hochleistungsgebläse
- Mikrocontrollergesteuerter Ölfeuerungsautomat
- Fotowiderstand zur Flammenüberwachung
- Nennspannung 230V~50Hz
- Verpackungsmaße (LxBxH): 37,0 x 35,0 x 48,5 cm
- Transportgewicht: 13,5 kg

### Technische Daten

alle Angaben in mm | \*andere Längen auf Anfrage

Schiebeflansch

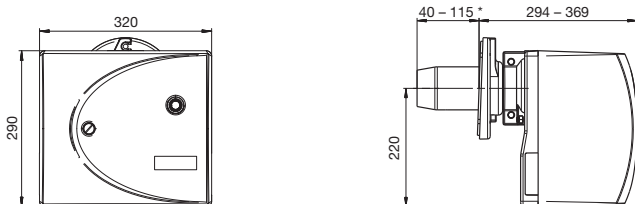

Unitflansch

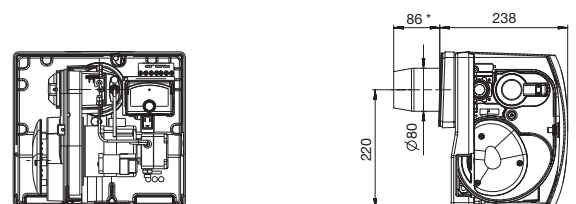

Modell	Öldurchsatz	Leistung	Regelart
HL 60 AL.2	1,3 - 4,5 kg/h	16 - 53 kW	einstufig
HL 60 ALV.2	1,3 - 4,5 kg/h	16 - 53 kW	einstufig
HL 60 BL.2	3,1 - 5,5 kg/h	37 - 65 kW	einstufig
HL 60 BLV.2	3,1 - 5,5 kg/h	37 - 65 kW	einstufig

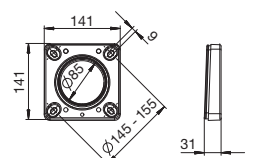
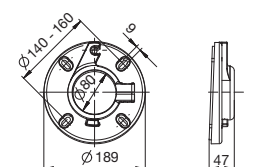

# HL 60 E/F-S

## Ölbrenner



- Low NOx-Ausführung
- Mikrocontrollergesteuerter Ölfeuerungsautomat
- Automatische Luftabsperrrklappe
- Hochleistungsgebläse
- Elektronisches Zündgerät
- LE-System zur Verringerung der Start- und Stoppemissionen

- Fotowiderstand zur Flammenüberwachung
- Nennspannung 230V~50Hz
- Verpackungsmaße (LxBxH): 37,0 x 35,0 x 48,5 cm
- Transportgewicht: 13,5 kg

### Technische Daten

alle Angaben in mm | \*andere Längen auf Anfrage

Schiebeflansch

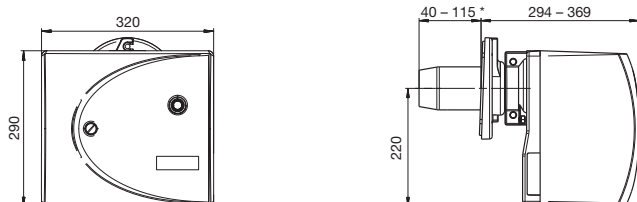

Unitflansch

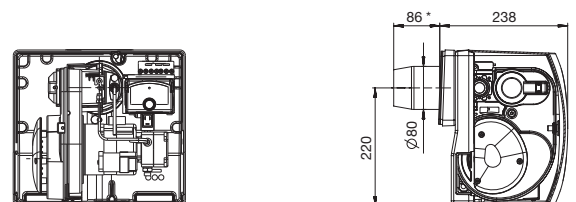

Modell	Öldurchsatz	Leistung	Regelart
HL 60 ELV.2-S	1,3 - 3,5 kg/h	16 - 42 kW	einstufig
HL 60 FLV.2-S	3,0 - 5,5 kg/h	35 - 65 kW	einstufig

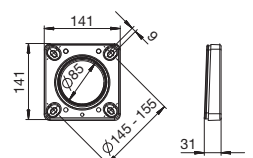
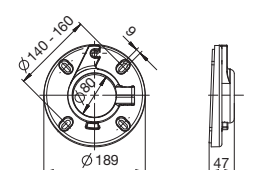

# HL 60 G/I/K-S

## Ölbrenner



- Blaubrenner
- Low NOx-Ausführung
- Elektronisches Zündgerät
- Hochleistungsgebläse
- Breitbandflammenwächter zur Flammenüberwachung
- LE-System zur Verringerung der Start- und Stoppemissionen

- Nennspannung 230V~50Hz
- Verpackungsmaße (LxBxH): 37,0 x 35,0 x 48,5 cm
- Transportgewicht: 14,5 kg

### Technische Daten

alle Angaben in mm | \*andere Längen auf Anfrage

Schiebeflansch

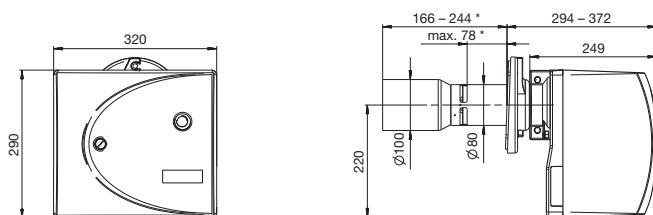

Unitflansch

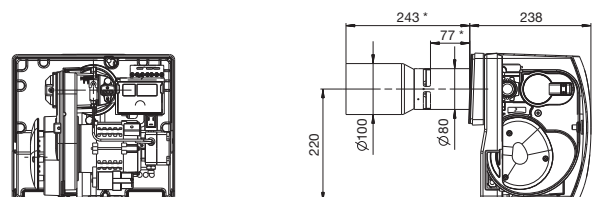

Modell	Öldurchsatz	Leistung	Regelart
HL 60 GLV.2-S	1,0 - 1,9 kg/h	12 - 23 kW	einstufig
HL 60 ILV.2-S	1,7 - 2,5 kg/h	20 - 30 kW	einstufig
HL 60 KLV.2-S	2,2 - 2,7 kg/h	25 - 32 kW	einstufig

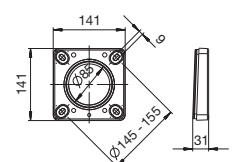
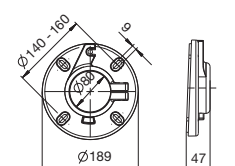



# HL 60 N/P-S

## Ölbrenner



- Blaubrenner
- Low NOx-Ausführung
- Elektronisches Zündgerät
- Hochleistungsgebläse
- Breitbandflammenwächter zur Flammenüberwachung
- LE-System zur Verringerung der Start- und Stoppemissionen
- Nennspannung 230V~50Hz
- Verpackungsmaße (LxBxH): 37,0 x 35,0 x 48,5 cm
- Transportgewicht: 14,5 kg

### Technische Daten

alle Angaben in mm | \*andere Längen auf Anfrage

Schiebeflansch

Unitflansch

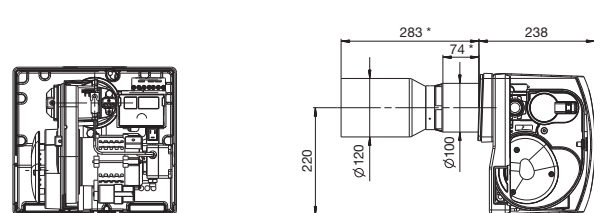
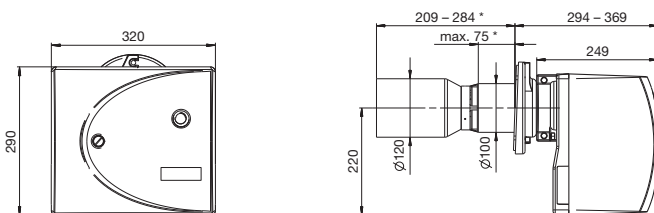

Modell	Öldurchsatz	Leistung	Regelart
HL 60 NLV.2-S	2,6 - 3,2 kg/h	31 - 38 kW	einstufig
HL 60 PLV.2-S	3,1 - 3,8 kg/h	37 - 45 kW	einstufig

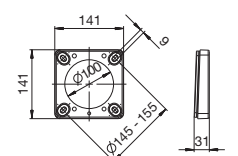
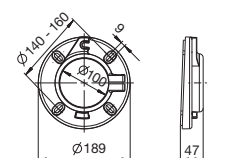

# HL/Z 120 A-S/B

## Ölbrenner

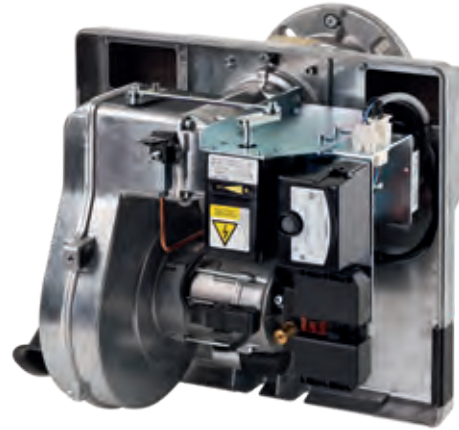

- Brenner in einstufiger oder zweistufiger Ausführung
- HL/Z 120 A-S in Low NOx-Ausführung
- HLZ mit automatischer stellmotorangetriebenen Luftabsperrrklappe
- HL optional mit automatischer stellmotorangetriebenen Luftabsperrrklappe
- Hochleistungsgebläse
- Elektronisches Zündgerät
- Fotowiderstand zur Flammenüberwachung
- Nennspannung 230V~50Hz
- Verpackungsmaße (LxBxH): 42,5 x 48,5 x 59,5cm
- Transportgewicht: 21,5 kg (HLZ 120 A-S/B)
- Transportgewicht: 20,5 kg (HL 120 A-S/B)

### Technische Daten

alle Angaben in mm | \*andere Längen auf Anfrage

HL/Z 120 A...-S

HL/Z 120 B...

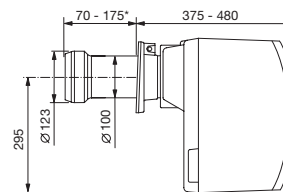
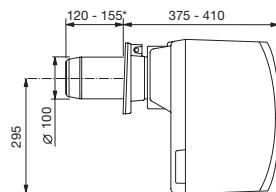
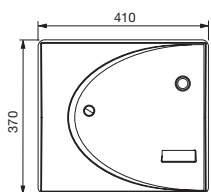

Modell	Öldurchsatz	Leistung	Regelart
HL 120 A-S	4,0 - 10,0 kg/h	47 - 120 kW	einstufig
HL 120 AV-S	4,0 - 10,0 kg/h	47 - 120 kW	einstufig
HL 120 B	6,0 - 12,0 kg/h	71 - 140 kW	einstufig
HL 120 BV	6,0 - 12,0 kg/h	71 - 140 kW	einstufig
HLZ 120 ALV-S	4,0 - 10,0 kg/h	47 - 120 kW	zweistufig
HLZ 120 BLV	6,0 - 12,0 kg/h	71 - 140 kW	zweistufig

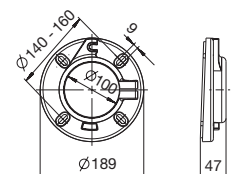

# HL 120 C/D/E-S

Ölbrenner

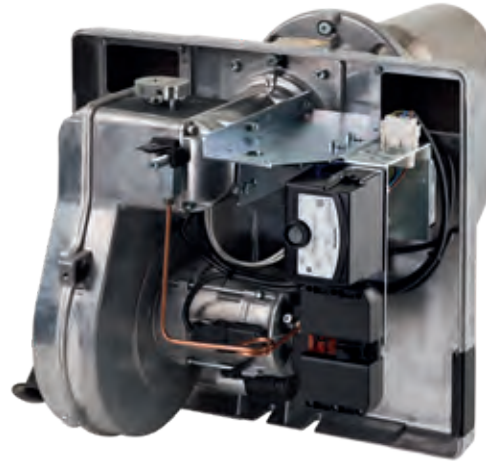

- Blaubrenner
- Low NOx-Ausführung
- Automatische stellmotorangetriebene Luftabsperrklappe (optional)
- Hochleistungsgebläse
- Elektronisches Zündgerät
- Breitbandflammenwächter zur Flammenüberwachung
- LE-System zur Verringerung der Start- und Stoppemissionen
- Nennspannung 230V~50Hz
- Verpackungsmaße (LxBxH): 42,5 x 48,5 x 59,5 cm
- Transportgewicht: 21,0 kg

## Technische Daten

alle Angaben in mm | \*andere Längen auf Anfrage

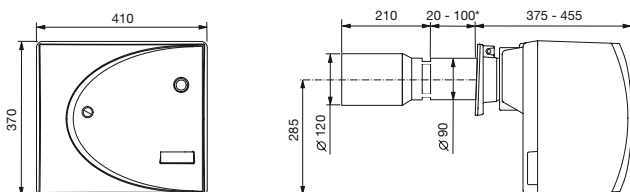

Modell	Öldurchsatz	Leistung	Regelart
HL 120 CLV-S	2,5 - 3,6 kg/h	30 - 43 kW	einstufig
HL 120 DLV-S	3,3 - 4,5 kg/h	39 - 53 kW	einstufig
HL 120 ELV-S	4,3 - 5,1 kg/h	51 - 60 kW	einstufig

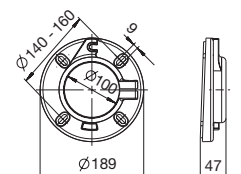

# HL 85 A/B

## Ölbrenner

Einbaulage: Standard

Einbaulage: 180° gedreht



- Spezialbrenner zur Beheizung von Fleischerei-, Koch- und Räucheranlagen
- 180°-gedrehte Einbaulage lieferbar
- Extrem robuste Bauform
- Ölfeuerungsautomat wird zum Einbau in den Schaltkasten separat mitgeliefert
- Fotowiderstand zur Flammenüberwachung

- Nennspannung 230V~50Hz
- Nennspannung 230V~60Hz
- Verpackungsmaße (LxBxH): 29,0 x 36,0 x 46,0 cm
- Transportgewicht: 13,0 kg

### Technische Daten

alle Angaben in mm | \*andere Längen auf Anfrage

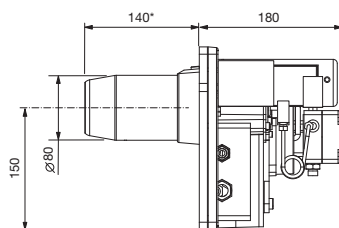
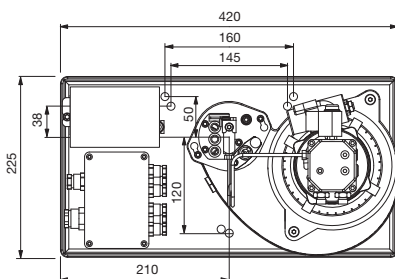

Modell	Öldurchsatz	Leistung	Regelart
HL 85 A	1,3 - 3,6 kg/h	16 - 43 kW	einstufig
HL 85 AV	1,3 - 3,6 kg/h	16 - 43 kW	einstufig
HL 85 B	3,0 - 5,5 kg/h	35 - 65 kW	einstufig
HL 85 BV	3,0 - 5,5 kg/h	35 - 65 kW	einstufig

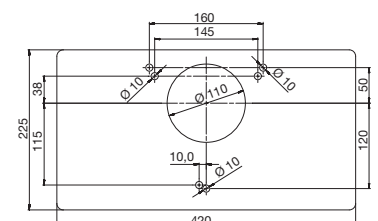

# HG/Z 120 A-S

## Gasbrenner



0085 BN 0193



- Brenner in einstufiger oder zweistufiger Ausführung
- Low NOx-Ausführung
- Gas-Luft-Verbundregelung
- Mikrocontrollergesteuerter Gasfeuerungsautomat
- Hochleistungsgebläse
- HGZ mit automatischer stellmotorantriebenen Luftabsperklappe
- HL optional mit automatischer stellmotorantriebenen Luftabsperklappe
- Ionisationselektrode zur Flammenüberwachung
- Nennspannung 230V~50Hz
- Verpackungsmaße (LxBxH): 42,5 x 48,5 x 59,5 cm
- Transportgewicht: 27,5 kg

### Technische Daten

alle Angaben in mm

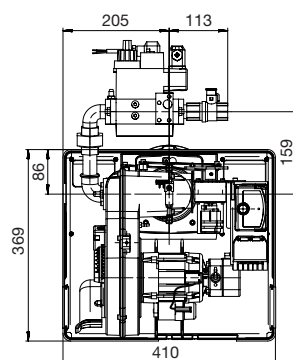
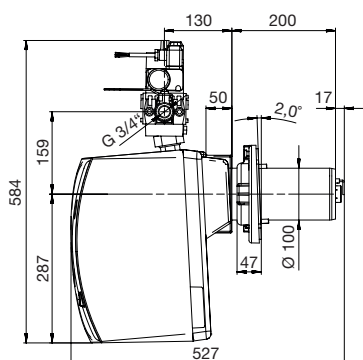

Modell	Gasart	min. Gasfließdruck	Gasanschluss	Leistung	Regelart
HG 120 AL-E-S	Erdgas	20 hPa	R 3/4	50 - 120 kW	einstufig
HGZ 120 AL-E-S	Erdgas	20 hPa	R 3/4	50 - 120 kW	zweistufig

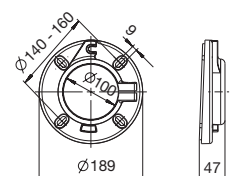

# HG 75

## Gasbrenner

### Einbaulage: Standard

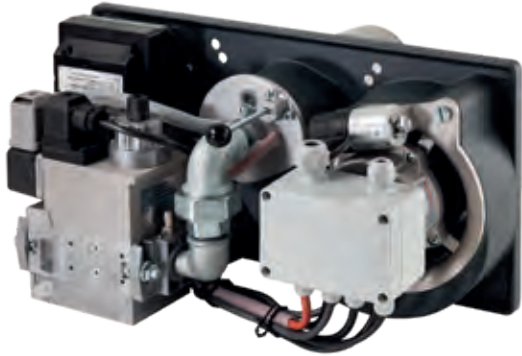

### Einbaulage: 180° gedreht



0085 AR 0095

- Spezialbrenner zur Beheizung von Fleischerei-, Koch- und Räucheranlagen
- 180°-gedrehte Einbaulage lieferbar
- Extrem robuste Bauform
- Ionisationselektrode zur Flammenüberwachung
- Gasfeuerungsautomat wird zum Einbau in den Schaltkasten separat mitgeliefert

- Nennspannung 230V~50Hz
- Nennspannung 230V~60Hz
- Verpackungsmaße (LxBxH): 28,0 x 36,0 x 47,0 cm
- Transportgewicht: 15,5 kg

### Technische Daten

alle Angaben in mm

HG75 A/C

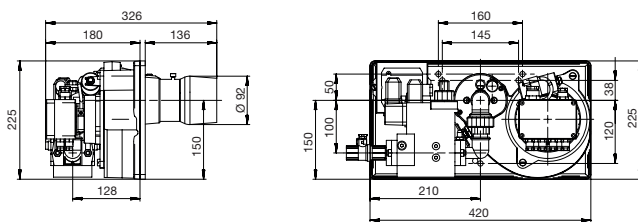

HG75 B/D

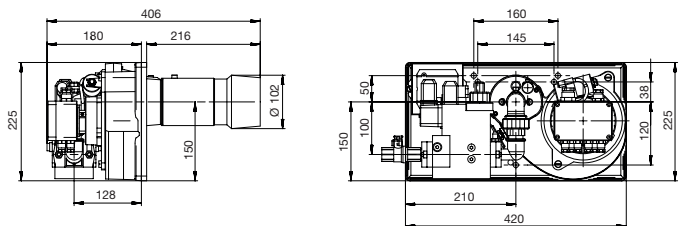

Modell	Gasart	min. Gasfließdruck	Gasanschluss	Leistung	Regelart
HG 75 A-E	Erdgas	20 hPa	R 1/2	23 - 60 kW	einstufig
HG 75 C-F	Flüssiggas	50 hPa	R 1/2	23 - 60 kW	einstufig
HG 75 B-E	Erdgas	20 hPa	R 3/4	60 - 90 kW	einstufig
HG 75 D-F	Flüssiggas	50 hPa	R 3/4	60 - 90 kW	einstufig

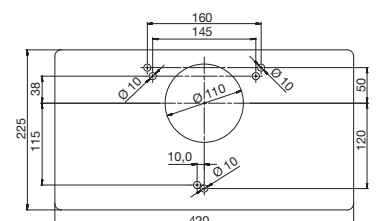

# Ausführungsvarianten

## externe Luftansaugung/Geräuschreduzieradapter

### Ölbrenner HL 40 E-S / Anschluss erhältlich in 75 mm

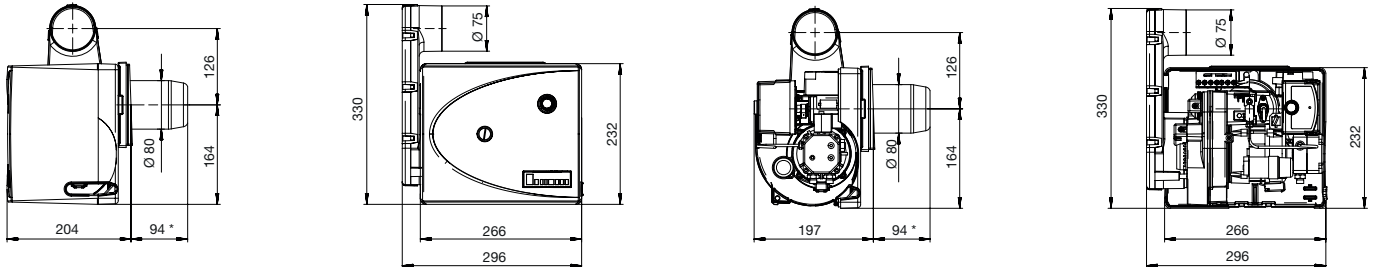

### Ölbrenner HL 60 / Anschluss erhältlich in 50 oder 80 mm

50 mm, gerade

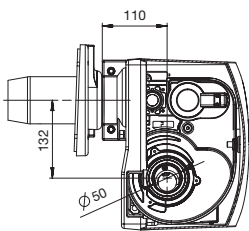

80 mm, gerade

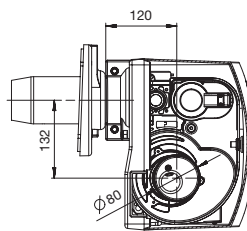

50 mm, Winkel 90°

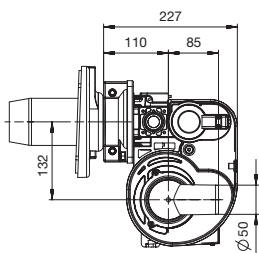

50 mm, geräuschreduziert, Winkel 90°

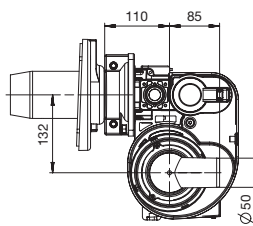

Geräuschreduzieradapter ohne externe Luftansaugung

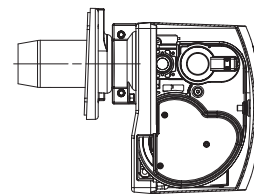

Unser technischer **Support** steht Ihnen für Fragen zur Verfügung.

**Herrmann GmbH u. Co. KG**

Liststraße 8  
D-71336 Waiblingen  
Tel.: +49 7151 98928 0  
Fax: +49 7151 98928 49  
info@herrmann-burners.de  
www.herrmann-burners.de

